

# 2017

## BIKE COMPONENTS



**MAGURA**





**À PROPOS DE MAGURA** 4  
**ACERCA DE MAGURA**

**PRÉSENTATION DES PRODUITS** 8  
**DESCRIPCIÓN GENERAL DE PRODUCTOS**

**SEGMENTS DE PRODUITS** 10  
**SEGMENTOS DE PRODUCTO**

TRAIL SERIES	10
COMPETITION SERIES	12
GRAVITY SERIES	14
SPEED eMOBILITY SERIES	16
MULTI USE SERIES	18

**TECHNOLOGIE MAGURA** 20  
**TECNOLOGÍA MAGURA**

MT TRAIL CARBON	20
CONNECTIVITÉ eLECT	22
PIÈCES DÉTACHÉES D'ORIGINE MAGURA	24

**CATÉGORIES DE PRODUITS** 26  
**CATEGORÍAS DE PRODUCTO**

FREINS À DISQUE FRENOS DE DISCO	26
FREINS SUR JANTE FRENOS DE LLANTA	32
FREINS VÉLO ÉLECTRIQUE FRENOS BICI ELECTRICA	38
TIGE DE SELLE TIJA DE SILLÍN	42
SUSPENSION SUSPENSIÓN	43

**PLAQUETTES DE FREIN** 48  
**PASTILLAS DE FRENO**

**PIÈCES DÉTACHÉES** 50  
**REPUESTOS**

GUIDE DE MONTAGE GUÍA DE MONTAJE	53
----------------------------------	----

**COLLECTION TEXTILE** 56  
**ROPA**

**RIDERS SPONSORISÉS** 60  
**PATROCINIOS**

# MAGURA

# 2017

## CHANGING THE GAME

En 1987, MAGURA fabriquait les premiers freins hydrauliques sur jante pour vélos : une nouvelle ère était née. Le légendaire HS22 "Race Line" jaune fluo a changé la face du VTT. Avec lui, les meilleurs coureurs ont chassé les podiums: Jürgen Beneke, Regina Stiefl et le champion olympique Bart Brentjens. Les passionnés se souviennent encore des séries légendaires, comme le rouge "John Tomac". Dès lors, MAGURA s'est forgé une réputation de pionnier et n'a cessé d'innover: l'inoubliable Gustav M fut le premier frein hydraulique à disque pour VTT digne de ce nom. MAGURA allie tradition et évolution. En tant que nation, l'Allemagne est dotée d'ingénieurs et de technologies d'exception qui rendent un cycle d'optimisation continu possible.

Nous n'avons cessé de développer nos produits, une réalité qui se traduit par les nombreuses récompenses obtenues aux tests dans la presse spécialisée, la meilleure reconnaissance et une motivation constante pour notre équipe. Nos produits phares: YRON, la première tige de selle à télécommande sans fil. La gamme complète de freins à disque MT qui bénéficie des innovations du MT7 et du MT8, comme notre matériau mis au point en interne, le Carbotecture SL, plus léger mais plus résistant aux charges extrêmes. Et aujourd'hui, à l'ère du vélo électrique, nos modèles spécialement développés tirent pleinement profit du savoir-faire dont MAGURA jouit dans le domaine des motos. Des systèmes de frein fiables contrôlent les lumières de freinage et l'arrêt automatique de l'unité d'alimentation.

De plus, comme nous le faisons depuis les années 1990, nous continuons de travailler en étroite collaboration avec des athlètes de haut niveau qui utilisent nos produits jusqu'à leurs limites et au-delà. Lorsque la star de YouTube Danny MacAskill risque sa vie dans des cascades d'anthologie, il fait confiance à MAGURA. Parmi les autres riders et testeurs, citons l'icône du freeride Brett Tippie, les légendes du VTT Shaun Palmer et Cédric Garcia, la Championne olympique Sabine Spitz, qui participera à ses quatrièmes Jeux Olympiques à Rio avec MAGURA, le Champion du monde de descente Johannes Fischbach. Comme Morgane Such, championne de la Mountain of Hell et de France d'Enduro, tous freinent en MT.

Tant que les athlètes continueront à redéfinir les règles du jeu, nous, chez MAGURA, resteront motivés pour développer des produits adaptés. Quand avez-vous changé vos règles du jeu pour la dernière fois? MAGURA - Changer les règles du jeu.

Photos: Nathan Hughes





LA PASSION  
DEPUIS 1893



Cuando MAGURA fabricó en 1987 los primeros frenos de llanta hidráulicos para bicicletas, abrió un nuevo campo. Los legendarios HS22 amarillo neón cambiaron el ciclismo de montaña y de carreras. Con estos productos llegaron los mejores corredores del mundo: Jürgen Beneke, Regina Stiefl y el campeón olímpico Bart Brentjens. Incluso John Tomac tuvo su modelo distintivo en rojo señal. Desde entonces, MAGURA ha desarrollado continuamente nuevas tecnologías y productos innovadores como el primer freno de disco hidráulico para bicicletas de montaña, Gustav M, o el "freno suabo" convertido en leyenda. MAGURA combina tradición y progreso. Localizada en Alemania, cuenta con excepcionales ingenieros y tecnologías que hacen posible un ciclo continuo de optimización.

Trabajamos duro para desarrollar nuestros productos. Esto se manifiesta en los triunfos en las pruebas de la prensa especializada, los cuales son el mejor reconocimiento y una motivación constante para nuestro equipo. Nuestros productos

destacados: VYRON, la primera tija telescópica sin cables; la serie completa de discos de freno MT que aprovechan las innovaciones del MT7 y el MT8; nuestro propio desarrollo de materiales con Carbotecture SL, menos pesado pero duradero frente a cargas extremas. Los modelos desarrollados especialmente para el sector de bicicletas eléctricas se benefician de los conocimientos sobre motocicletas de MAGURA. Sistemas de frenado fiables que controlan las luces de freno y el apagado automático del motor.

Y como hemos venido haciendo desde los años 90, seguimos trabajando estrechamente con atletas de élite que van hasta el límite y más allá. La estrella de YouTube Danny MacAskill confía en MAGURA en sus temerarias acrobacias. También usan y prueban los frenos de disco MT de MAGURA el icono de freeride Brett Tippie, las leyendas del ciclismo Shaun Palmer y Cédric Gracia, la campeona olímpica Sabine Spitz, que estará compitiendo en sus cuartos Juegos Olímpicos en Río con MAGURA, el corredor de la copa del mundo de downhill Johannes Fischbach y el ciclista escalador Harald Philipp.

Mientras los atletas continúen redefiniendo constantemente las reglas del juego, en MAGURA seguiremos motivados para desarrollar el mejor producto. ¿Cuándo cambiaste las reglas de juego por última vez? MAGURA – Cambia el partido.

# MAGURA

## CHANGING THE GAME

DAMALS UND HEUTE: SCHEIBENBREMSEN

# 1997 vs. 2016

Mit der  
die wo  
hat sic  
legend



### Der Bremssattel

Die legendäre Gustav M ist eigentlich die Mini-version einer Motorradbremse. Damit die Bremsbeläge der Zweikolbenbremse (zwei pro Bremssattel, parallel) den gleichen Abstand links wie rechts halten, besitzt die Gustav einen **Schwimmend** gelagerten Sattel. Dieser zentriert sich durch den Kontakt zur Scheibe, war daher aber kaum schleiffrei einstellbar. Ganz anders die neue MT7. Sie verzögert mit einem **Festsattel**, der vier Bremskolben besitzt.

### Die Befestigung

Als die Gustav M 1997 auf den Markt kam, gab es diverse Befestigungsarten für den Bremssattel. Im Jahr 2000 etablierte sich der **International Standard 2000** („IS“), der über Jahre verwendet wurde. Die MT7 wird via **Postmount**-Befestigung an Rahmen oder Gabel geschraubt. „PM“ wurde von Gabelhersteller Manitou erfunden, ist heute etabliert und erleichtert die Ausrichtung des Sattels deutlich.

### Der Bremshebel

Die großen Bremshebel der Gustav M dienten in den Neunzigern dazu, sie wie damals üblich mit mehreren Fingern zu betätigen. Doch gerade so ein Wurfanker wie die Gustav legte den Grundstein für den Einfingerhebel. Dieser ist an modernen Bremsen wie der MT7 nicht mehr wegzudenken, da die Bremskraft so perfekt dosiert werden kann. Viele Hebel bieten heute eine Verstellung von Druckpunkt und Hebelweite – oft sogar werkzeuglos. Ein gut sichtbarer Unterschied der beiden Maguras: Die Gustav M besitzt eine **axiale** Ansteuerung der Bremspumpe, die MT7 eine **radiale**. Die zweiteilige Schelle am Hebel gab es bereits bei der Gustav M, bei der modernen MT7 kann an die Schelle optional ein Sram-Schalthebel angedockt werden.\*

### Die Scheibe

An den frühen Gustav-M-Modellen diente eine **Alu-Scheibe** als Reibpartner. Da sich Alu bei Hitze jedoch stark ausdehnt, war der Reibring schwimmend gelagert. So konnte sich die Scheibe ausdehnen, ohne sich zu deformieren. Wie bei den meisten modernen Bremsen setzt die MT7 auf eine **Stahl-Scheibe**. Diese leitet die Hitze besser ab. Das wellige Design der Storm-Discs brachte Magura erstmals 2002. Es spart Gewicht, sticht optisch hervor. Während es für die Gustav M 1997 nur 160-mm- und 190-mm-Rotoren gab, haben sich heute die Größen 140, 160, 180 und 200 (203) mm etabliert. Der Lochkreisabstand der 6-Loch-Discs lag schon 1997 bei 44 mm.

## Génération MT – aujourd'hui, tout change

Le responsable produits MAGURA Martin Schneider et l'ingénieur développement Benny Strasser savent de quoi ils parlent. Le week-end, ils chassent les limites lors de courses de descente. « Les gènes MAGURA du Gustav M sont à 100 % DH et enduro. C'est ce que nous voulions transmettre au MT7 et à toute la famille de produits », raconte Benny Strasser. « Seuls 4 pistons vous permettent d'atteindre les bonnes performances dans ce domaine. Parallèlement, la fiabilité et la solidité sont nos

Magura Gustav M entstand Ende der 90er Jahre  
 und ist die berühmteste aller Scheibenbremsen. Doch was  
 hat man seither eigentlich getan? Wir haben Maguras  
 alten Wurfanker mit der neuen MT7 verglichen.



Benjamin Hahn

MountainBIKE 05/16

MountainBIKE

priorités numéro un », explique Martin Schneider, ingénieur en mécanique. Le retour définitif de MAGURA à la première place des courses de VTT a été incarné par le MT7 Raceline jaune fluo (qui reprend le look du HS22 et du Gustav M), utilisé lors du Championnat allemand de descente 2014. Depuis, la preuve de la nouvelle qualité MT s'est présentée sous la forme de nombreuses récompenses distribuées par la presse spécialisée. L'équipe MAGURA a même reçu le prix de l'«Innovation de l'année» pour le MT7 Raceline.

Le dernier membre de la famille MT avec son étrier de frein chromé éblouissant est le MT Trail Carbon. Il répond parfaitement aux attentes du secteur du trail/tout terrain en venant s'intégrer entre le MT8 et le MT7. Le frein par excellence : le MT Trail Carbon à 4 pistons avant et 2 arrière et offre des performances de freinage optimales pour les pistes exigeantes. Les technologies éprouvées des freins MT7 et MT8 s'étendent sur toute la gamme. Ici, le légendaire MT8 est représentatif de tous les systèmes à 2 pistons, tels que MT6, MT4 et MT2. Parallèlement, MT7 et MT5 représentent les systèmes à 4 pistons. Chaque système s'accompagne de caractéristiques qui correspondent à son utilisation et sa gamme de prix.

Ces 20 dernières années, le savoir-faire de MAGURA tiré de l'ingénierie des motos et VTT n'a cessé de se développer du HS22 au MT7, en passant par le Gustav M, tout en restant fidèle à ses racines jaune fluo. À l'époque, c'est Jürgen Beneke, Regina Stiefl et John Tomac qui repoussaient les limites des disciplines du VTT. Aujourd'hui, ce sont des coureurs comme Danny MacAskill, Johannes Fischbach, Brett Tippie, Harald Philipp et Fabio Wibmer qui, par le biais d'une remise en question constante du statu quo, poussent MAGURA au-delà de nouvelles limites.

## Generación MT – hoy todo es diferente

El director de producto de MAGURA Martin Schneider y el ingeniero de desarrollo Benny Strasser saben de lo que hablan. Eso se debe a que habitualmente los fines de semana acuden a pistas de carreras de downhill para llevar al límite con éxito los productos que han desarrollado durante la semana. "El ADN MAGURA del Gustav M es 100% Gravity. Eso es lo que queríamos trasladar al MT7 y a toda la familia de productos", cuenta Benny Strasser. "Para el rendimiento adecuado en Gravity seguimos el camino de los 4 pistones. Aparte de eso, la fiabilidad y estabilidad eran lo primero de nuestra lista", explica el ingeniero mecánico Martin Schneider. El retorno definitivo de MAGURA al más alto nivel de las carreras de ciclismo de montaña vino de la mano del MT7 Raceline amarillo neón (imitando el aspecto del HS22 y el Gustav M) usado en el Campeonato de Downhill alemán de 2014. Desde entonces, la calidad del nuevo MT se ha confirmado a través de los triunfos en numerosas pruebas de la prensa especializada. Incluso el premio "Innovación del año" fue al equipo de MAGURA por el MT7 Raceline.

El último miembro de la familia MT es el MT Trail Carbon con su pinza de freno de cromo brillante. Este encaja perfectamente en los importantes sectores de trail/all-mountain y se sitúa entre el MT8 y el MT7. La clave es que el MT Trail Carbon tiene 4 pistones frontales y 2 traseros: el rendimiento óptimo de frenado para pistas exigentes. Las tecnologías probadas de los frenos MT7 y MT8 se encuentran en toda la línea. En este caso, el exitoso MT8 es representativo de todos los sistemas de 2 pistones como el MT6, MT4 y el MT2, mientras que el MT7 y el MT5 representan a los sistemas de 4 pistones. Según el área de uso y los requisitos de precio se incluyen las características correspondientes.

Durante los últimos 20 años los conocimientos de MAGURA provenientes de la ingeniería de motocicletas y bicicletas de montaña han evolucionado de forma constante desde el HS22, pasando por el Gustav M, hasta el MT7, y MAGURA se ha mantenido fiel a sus raíces del amarillo neón. En aquellos tiempos fueron Jürgen Beneke, Regina Stiefl y John Tomac los que llevaron al límite los deportes de ciclismo de montaña. Hoy en día son ciclistas tales como Danny MacAskill, Johannes Fischbach, Brett Tippie, Harald Philipp y Fabio Wibmer quienes, desafiando constantemente el status quo, impulsan a MAGURA hasta nuevos límites.

\* depuis 9/2016, un collier pour monter directement les Rapidfire Shimano sur les MT et HS  
 desde junio de 2016 también una palanca de cambios Shimano

# PRÉSENTATION

PRO

## DES PRODUITS

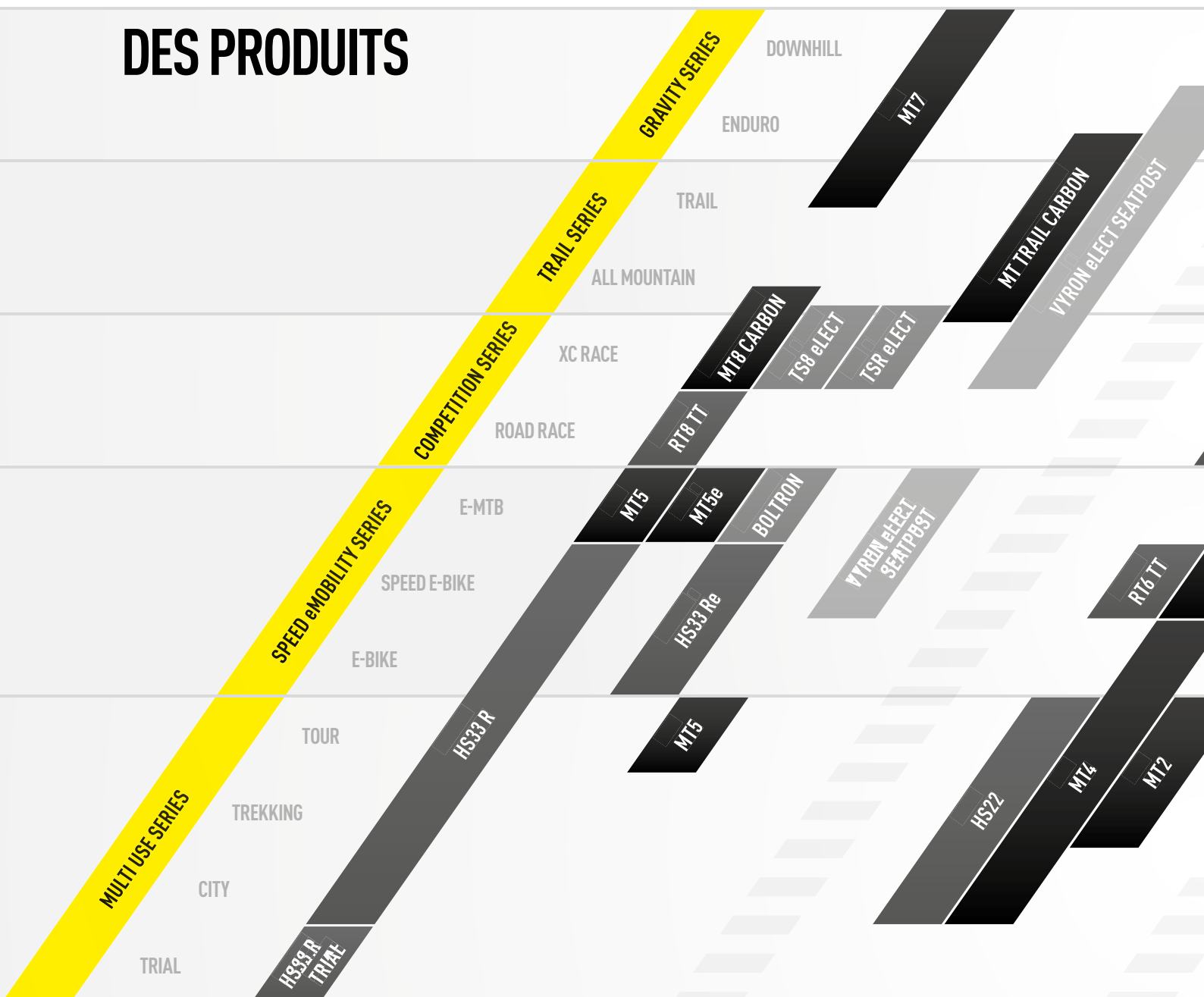

### Bienvenue dans les Mondes de produits MAGURA 2017

Vous retrouverez ici les gammes MAGURA 2017 en un coup d'œil: freins, fourches, amortisseurs et tiges de selle, le tout destiné aux vélos de ville, de randonnée, de route et VTT. Sans oublier les modèles spéciaux pour le segment émergent du vélo électrique. Les principales innovations pour 2017 se situent dans le segment phare de MAGURA: les freins à disque MT et les freins sur jante HS.

Le frein à disque MT Trail Carbon établit de nouvelles références pour l'enduro et l'All Mountain. 4 pistons avant et 2 pistons arrière garantissent un freinage 100 % performant, même sur les sentiers les plus exigeants. Le MT8 léger s'est encore allégé pour les Jeux Olympiques et le MT6 arbore un tout nouveau look, avec un étrier en chrome éblouissant. Le nouveau

HS11 2017 est encore plus facile à monter, conservant le collier ouvert et adoptant un raccord de durite à sertir sur la poignée.

Les aperçus vous permettent de trouver aisément et rapidement le produit souhaité. Pour plus d'informations sur les applications nombreuses et variées, consultez les pages qui suivent. Nous suivons les athlètes et les passionnés de vélo au fur et à mesure qu'ils dévoilent leurs expériences et bons moments avec les produits MAGURA. Depuis la route vers Rio au frisson des pistes abruptes, en passant par la découverte insouciance du monde sur un deux-roues et la confiance ultime qu'une star internationale comme Danny MacAskill doit avoir en ses freins. Nos produits permettent aux cyclistes à travers le monde de découvrir et de repousser leurs limites, sur la route comme en hors piste. Changer les règles du jeu.



ADVANCED

BASIC



Photo: Nathan Hughes

## Bienvenidos a la línea de productos de MAGURA 2017

Aquí se puede ver de forma rápida la línea de productos de MAGURA 2017: frenos, horquillas de suspensión, amortiguadores traseros y tijas telescópicas para bicicletas de ciudad, trekking, carretera y montaña, y también modelos especiales para el sector emergente de las bicicletas eléctricas. Las mayores innovaciones para el 2017 están en el sector principal de MAGURA, los frenos de disco MT y los frenos de llanta HS.

Los frenos de disco MT Trail Carbon establecen nuevas referencias para los ciclistas de trail y all-mountain. Sus 4 pistones frontales y 2 pistones traseros dan un 100% de rendimiento de frenado incluso en las pistas más exigentes. El ligero MT8 ha perdido todavía más peso para las olimpiadas y el MT6 llega con una pinza en cromo brillante que le da un nuevo y atractivo aspecto. Tanto los distribuidores como los ciclistas se alegrarán de la renovación del HS11 para el 2017: se ahorra tiempo en

el montaje (Photo: Nathan Hughes) gracias a su abrazadera abierta y también se puede acortar de forma sencilla el latiguillo por el lado del pistón maestro.

A través de la descripción general de productos se puede encontrar el producto deseado rápida y fácilmente. En las siguientes páginas se ofrece una visión más detallada de los diversos usos y aplicaciones. Hemos acompañado a los atletas y ciclistas entusiastas para que nos cuenten sus experiencias y buenos momentos con los productos de MAGURA. Desde el camino a Río, pasando por la emoción en pistas empinadas y la tranquila vuelta al mundo en bicicleta, hasta la confianza máxima que una estrella mundial como Danny MacAskill tiene en sus frenos: nuestros productos hacen posible que personas a lo largo del planeta descubran y lleguen a sus límites, dentro y fuera de la carretera. Cambia el partido.



Photo: Philip Ruopp

Infinita, fluida y de pintoresca belleza... cada cual tiene su "ruta favorita". Ya sean las Montañas Rocosas, los Alpes o el Jura de Suabia, un ciclista de montaña siempre quiere lo mismo: diversión en la ruta. Solamente aquel que esté completamente familiarizado con sus frenos en todo momento sin tener que pensar en ellos podrá disfrutar al máximo y mantener el control. Llegando al extremo y controlando la potencia de frenado para fluir. Fiabilidad y estabilidad absolutas, independientemente de la dureza, la pendiente o la duración del descenso. Una vez abajo, mirarás atrás con una amplia sonrisa.

Los frenos de disco MAGURA MT se mejoran continuamente hasta que satisfacen estas altas exigencias. Y luego solo falta una tija de sillín óptima para disfrutar del camino. Con MAGURA

VYRON eLECT puedes adaptar rápida y fácilmente la altura del sillín a cada situación. El camino se inclina: una pulsación de botón, una breve presión y el sillín deja de estorbar. La montaña rusa se eleva: tu pulgar encuentra intuitivamente el botón eLECT y ya estás listo para llegar a la plena potencia. Más control, más seguridad y más diversión.

A lo largo de los últimos meses, numerosos triunfos en pruebas y declaraciones tales como "increíble" o "sobresaliente" en revistas y páginas web especializadas confirman el conocimiento y los largos años de experiencia de nuestros ingenieros, y los inteligentes métodos de fabricación usados en nuestros diseños.

# TRAIL

## SERIES

**I**nfinie, fluide et digne d'un paysage de carte postale: chacun a sa «piste favorite». Que ce soit dans les Rocheuses, les Alpes ou le prochain bike park, tous les vététistes veulent la même chose: s'éclater sur les pistes. Mais pour se faire plaisir, il faut pouvoir compter sur vos freins. Du freinage agressif pour l'extrême au freinage contrôlé pour la route et l'utilitaire. Une fiabilité et une solidité absolues, aussi difficile, aussi raide ou aussi longue la descente soit-elle. A l'arrivée: le sourire!

Les freins à disque MAGURA MT sont sans cesse améliorés, jusqu'à satisfaire ces exigences élevées. Enfin, pour optimiser vos sensations sur la piste, il vous suffit d'avoir la tige de selle optimale. La MAGURA VYRON eLECT l'incarne parfaitement et vous permet d'adapter aisément et rapidement la hauteur de la selle à la situation. La piste descend à pic? Une seule pression sur un bouton, et la selle descend. Le sentier remonte, votre pouce trouve intuitivement le bouton eLECT et vous permet immédiatement d'appuyer à pleine puissance sur les pédales pour entamer l'ascension. Plus de contrôle, plus de sécurité et plus de fun.

Ces derniers mois, de nombreuses évaluations et récompenses aux tests de la part de revues et de sites Web spécialisés et qualifiant nos produits d'«impressionnants» et d'«exceptionnels», attestent du savoir-faire et des longues années d'expérience de nos ingénieurs, ainsi que des méthodes de production intelligentes appliquées à nos produits.

# COMPETITION SERIES

La championne olympique Sabine Spitz fait entièrement confiance au MAGURA MT8. En pleine préparation pour ses quatrièmes Jeux Olympiques au début de l'année, elle a participé au Cape Epic, la fameuse course par étapes d'Afrique du Sud qui s'étend sur 650 km et 15 000 m d'altitude dans le sable, la poussière et la chaleur pour tester ses limites et celles de sa machine. « Cette course est très difficile, mais c'est aussi une vraie partie de plaisir. Les pistes sont incroyablement variées et chaque mètre vous demande la plus grande concentration. Vous êtes donc content quand tout fonctionne parfaitement sur le vélo », s'enthousiasmait Sabine après sa « course test ».

Que vous soyez un professionnel ou un simple voyageur à vélo, nous voulons tous la même chose : des performances optimales pour un poids minime. Que vous participiez aux Jeux Olympiques, à un week-end marathon ou à une course transalpine. La gamme Competition Series a été développée précisément pour ces exigences. Grâce à nos matériaux high-tech comme le Carbotecture SL, nous parvenons à atteindre une fiabilité maximale pour un poids le plus bas possible, tout en offrant un effet visuel remarqué grâce à l'étrier chromé du MT6. Lors du huitième et dernier jour, le MT8 fonctionnait toujours avec la même fiabilité et précision qu'au premier jour, durant le prologue. Avec sa partenaire, Sabine Spitz a pris la 2e place. Vivement les Jeux Olympiques et bonne chance !



Photo: Ralf Schauble



Photo: Irmo Keizer



Photo: Irmo Keizer



MAGURA Competition Series produjits: MT8 Carbon, MT6, RT6 TT, TS8, TS8 eLECT, TS R eLECT, eLECT Upgrade Kit

La campeona olímpica Sabine Spitz confía completamente en el MT8 de MAGURA. Como preparación para sus cuartos juegos olímpicos compitió a comienzos de año en el Cape Epic, la legendaria carrera por etapas en Sudáfrica que cubre 650 km y 15.000 m de altitud a través de arena, polvo y calor con el fin de probarse a sí misma y a su equipamiento. "Aunque la carrera es extremadamente dura, también es muy divertida. Las rutas son increíblemente variadas y requieren toda tu concentración en cada metro del recorrido. Por eso uno está contento cuando todo funciona de forma fiable en la bicicleta", dijo Sabine tras participar en la prueba.

Ya seas un corredor profesional o un ciclista aficionado, todos queremos lo mismo: máximo rendimiento por el mínimo peso. Independientemente de si se compite en los Juegos Olímpicos, en una maratón de fin de semana o de si se quiere superar un camino transalpino. La serie de competición fue desarrollada precisamente para dichas exigencias. Nuestros materiales de alta tecnología como Carbotecture SL nos permiten conseguir fiabilidad combinada con un peso mínimo, y también ofrecer el atractivo visual de la pinza de freno cromada del MT6. El MT8, en el octavo y último día, también funcionó con fiabilidad y precisión como en el prólogo del primer día. Sabine Spitz y su compañera acabaron en 2ª posición. ¡Adelante con las olimpiadas y mucha suerte!



Photo: Michal Cerveny

La descente est la Formule 1 des disciplines de VTT, aujourd'hui plus que jamais. Sur les pistes du monde entier, les coureurs se battent pour des centièmes de seconde avec un engagement maximal. Dire que la pression exercée sur le coureur et sa machine est énorme est un euphémisme. Au sein de l'équipe MAGURA Factory Downhill Team, nos produits sont soumis à rude épreuve dans le monde entier. Boue, pluie et froid au Canada et en Grande-Bretagne. Poussière, sable fin comme du papier de verre et chaleur en Australie. Les descentes les plus abruptes et les plus abrasives dans les Alpes européennes. Ici, la moindre faiblesse du coureur ou du matériel est sanctionnée sans pitié et les pistes sont impitoyables.

La Radon Team et son quadruple champion de Suisse Nick Beer ainsi que le champion de descente allemand Johannes Fischbach comptent sur le MT7. Ce n'est pas seulement à la City-Downhill au Chili, remportée par Fischbach, que la limite entre la blessure grave et la victoire est ultra-fine; il n'y a pas de place pour le compromis ni plus d'une demi-seconde pour réfléchir et décider.

Dans la discipline de la descente, le Cube Global Squad met le MT7 à l'épreuve presque chaque week-end, à l'occasion des courses. Des stars internationales comme Cédric Garcia, Brian Lopes et Danny MacAskill s'appuient sur les performances du produit-phare de MAGURA. Lorsque Danny, dans le cadre de son Drop and Roll Tour, cherche à sauter de

cinq mètres pour atterrir sur un billet d'un dollar, il n'y a pas de place à l'erreur. Ça tombe bien, la technologie 4 pistons du MT7 est d'une fiabilité sans faille. La collaboration de nos ingénieurs avec des athlètes de haut niveau est essentielle pour progresser. Lorsque chaque seconde compte, MAGURA fait la différence.

Photo: Fabian Repp

# GRAVITY

## SERIES

Ahora más que nunca, el downhill es la fórmula 1 de los deportes de bicicleta de montaña. En pistas de carreras por todo el mundo se lucha para sacar el máximo partido a milésimas de segundo. Decir que la presión en el corredor y la máquina es extrema es quedarse corto. El equipo de downhill Radon MAGURA Factory somete a nuestros productos a pruebas de dureza definitivas por todo el planeta. Barro, lluvia y frío en Canadá y Gran Bretaña. Polvo, arena como papel de lija y calor en Australia. Las rutas de downhill más empinadas y duras en los Alpes europeos. Aquí no se perdonan errores en la conducción o equipamientos débiles, y las pistas son implacables y despiadadas.

El equipo Radon, con el tetracampeón nacional de Suiza Nick Beer y con el campeón alemán de downhill Johannes Fischbach, confía en el MT7. No es solo en el City Downhill en Chile, que ganó Fischbach, donde la línea entre una grave lesión y el mejor tiempo es extremadamente fina; ciertamente no hay espacio para el compromiso ni para pensar demasiado.

El Cube Global Squad puso a prueba el MT7 prácticamente cada fin de semana en competiciones de downhill. Estrellas globales como Cédric Garcia, Brian Lopes y Danny MacAskill confían en el rendimiento de los frenos de MAGURA. Cuando Danny en su Drop and Roll Tour quiere aterrizar desde cinco metros de altura en un punto no más grande que un billete de diez euros, no hay espacio para la tolerancia. Cada presión en el freno debe contar.

Y la tecnología de 4 pistones del MT7 es de total confianza. Nuestros ingenieros buscan y aprovechan los comentarios y las críticas de los atletas de más alto nivel. El intercambio de información y las críticas de los mejores corredores del mundo es importante y da lugar a nuevas y decisivas soluciones para nuestros frenos. En el límite, donde los segundos son decisivos, ninguno de nuestros corredores MAGURA tiene que preocuparse del rendimiento de sus frenos. Quien frena en el momento justo, gana.

Photo: Irmo Keizer



Photo: Sebas Romero

MAGURA Gravity Series products: MT7, MT5



Photo: Irmo Keizer

# SPEED SERIES eMOBILITY

Les vélos, et en particulier les vélos électriques, ont un rôle important à jouer dans la mobilité d'aujourd'hui. Les vélos électriques représentent le segment à la croissance la plus rapide. Le développement de freins adaptés aux VTT et vélos de ville ainsi qu'aux vélos électriques rapides est ancré au cœur du savoir-faire de MAGURA. De nombreuses années d'expérience dans le domaine des motos et des VTT se retrouvent dans les systèmes de frein spéciaux pour vélos électriques et électriques rapides. La référence des freins est la série MT pour VTT. Les performances de freinage et la manipulation sont identiques à celles des freins à disque dernier cri pour VTT. Pour les vélos électriques et électriques rapides, MAGURA complète son système MT par des commandes de frein inspirées de notre gamme moto. Les poignées de freins plus longues à extrémité à boule permettent une prise à deux doigts plus sûre.

En outre, tous les modèles électriques MT et HS dotés d'un commutateur dans la poignée de frein activent la lumière arrière lors du freinage. Les modèles électriques MAGURA MT et HS sont également adaptés aux systèmes de vélo électrique à moteur équipés d'une fonction de récupération intégrée. Outre les modèles électriques MT et HS spéciaux, c'est le fonctionnement et les performances du MT5 et du nouveau HS11 qui en font le choix de prédilection de nombreux fabricants de vélos électriques de randonnée et de VTT électriques. Entreprise familiale depuis quatre générations, MAGURA estime qu'il relève de sa responsabilité de faire avancer les nouvelles tendances de mobilité par le biais de son savoir-faire.







Las bicicletas y, especialmente las bicicletas eléctricas, tienen un importante papel en la movilidad de hoy en día. Las bicicletas eléctricas son el sector de más rápido crecimiento. El desarrollo de frenos adecuados para bicicletas de montaña, de ciudad y para rápidas s-biciclecs es la competencia central de MAGURA. Muchos años de experiencia tanto en el campo de las motocicletas como en el de las bicicletas de montaña se aúnan en los sistemas especiales de frenado para bicicletas eléctricas y s-biciclecs, los cuales están basados en la serie MT probada en bicicletas de montaña. Su rendimiento de frenado y manejo es igual al de los discos de freno en bicicletas de montaña de última generación. Para las bicicletas eléctricas y las s-biciclecs, MAGURA complementa los frenos MT con manetas al estilo de las motocicletas. Estas manetas más largas con cabeza de bola permiten un agarre seguro con dos dedos.

Además, todos los modelos eléctricos de MT y HS tienen un interruptor en la maneta que activa la luz trasera al frenar. Y dichos modelos eléctricos MT y HS de MAGURA también son adecuados para ciertos motores de bicicletas eléctricas con funciones de recuperación de energía integradas. Aparte de las versiones eléctricas específicas de los MT y HS, el funcionamiento y rendimiento del MT5 y del nuevo HS11 los convierte en la primera elección para muchos fabricantes de bicicletas deportivas eléctricas de montaña y de trekking. Como empresa familiar de cuarta generación, MAGURA ve como parte de su responsabilidad promover e impulsar las nuevas tendencias de movilidad con sus propios conocimientos.





Photos: Philip Ruopp





# MULTI USE SERIES

**Q**u'est-ce qui rend une légende immortelle ? Le fait de la faire vivre. Lorsque la série HS est née, elle a donné un second souffle et ouvert la voie aux systèmes de freins hydrauliques pour vélos. Quand la star du trial Hans « No Way » Rey a adopté MAGURA au début des années 1990, tous les autres fans de trial sont passés au frein hydraulique sur jante. Tout comme le vélo a évolué au fil du temps, les coureurs ont également changé et Danny MacAskill, qui s'inspirait d'Hans Rey, roule aujourd'hui également avec MAGURA.

En 2017, cela fera 30 ans que le HS a fait ses débuts sur le marché. Aujourd'hui, les freins MAGURA HS équipent plus de vélos que jamais. Les freins MAGURA HydroStop restent le premier choix des travailleurs à vélo et cyclotouristes, comme des globe-trotteurs et des coureurs réguliers. Les exigences d'entretien réduit et la fiabilité de nos freins sur jante restent inchangées. Avec le HS22, nous avons comblé avec succès le fossé entre le modèle d'entrée de gamme HS11 et nos freins de performance HS33 R. Le HS11 a aujourd'hui été entièrement révisé pour intégrer des fonctionnalités de son grand frère, le HS33 R, tout en offrant un rapport prix-performance optimal. Il équipe d'ores et déjà de nombreux vélos de ville et de trekking.

Les freins légendaires de la famille HS continuent à faire parler d'eux, et ce dans une combinaison unique du fait que les mêmes pièces détachées et accessoires sont toujours disponibles aujourd'hui. Toutes les fonctions ont suivi les tendances; tous ceux qui ont équipé leur vélo d'un frein HS il y a vingt ans savent parfaitement comment l'utiliser et l'entretenir. Côté maintenance : aujourd'hui encore, certains coureurs n'ont jamais changé le Royal Blood qui coule dans les veines de leurs systèmes de freins. Un point positif de plus pour l'approche de MAGURA qui vise à rendre le vélo exempt d'entretien et paré pour la vie quotidienne.

**i** Qué hace que una leyenda sea inmortal? Estar a la vanguardia. Cuando se lanzó la serie HS, fue algo revolucionario; allanó el camino para los sistemas de frenos hidráulicos de bicicletas. Cuando la estrella de trial Hans "No Way" Rey se subió a MAGURA a comienzos de los 90, todos los demás aficionados al trial se cambiaron a los frenos de llanta hidráulicos. Al igual que las bicicletas han cambiado con los tiempos, los corredores también han cambiado. Y Danny MacAskill, cuya inspiración fue Hans Rey, también se sube ahora a MAGURA.

En el 2017 se cumplirán exactamente 30 años desde que el HS hizo su debut en el mercado. Y ahora se pueden encontrar los frenos HS de MAGURA en más bicicletas que nunca. Para ciclistas que montan a diario y cicloturistas, viajeros alrededor del mundo y corredores habituales, los frenos MAGURA HydroStop son y siguen siendo su primera elección. Los bajos requisitos de mantenimiento y la fiabilidad de nuestros frenos de llanta permanecen inalterados. Con el HS22 hemos cubierto

con éxito el hueco que había en el mercado entre el modelo básico HS11 y nuestro freno HS33 R de alto rendimiento. Ahora el HS11 ha sido completamente rediseñado incorporando características de su hermano mayor el HS33 R; tiene una mejor relación precio-rendimiento y ya se puede encontrar en muchas bicicletas de ciudad y trekking recientemente ganadoras de premios.

Los legendarios frenos de la familia HS siguen perdurando. Resulta algo único que hasta hoy en día los mismos repuestos y accesorios están disponibles. Al mismo tiempo, todas las funciones siguen estando a la vanguardia. Cualquiera que haya montado un freno HS en su bicicleta hace veinte años sabe en la actualidad exactamente como manipular y mantener la nueva generación. Y hablando de mantenimiento: incluso en la actualidad, algunos ciclistas no han cambiado nunca el Royal Blood que fluye por las venas de sus sistemas de frenado. Un punto adicional para la estrategia de MAGURA de hacer bicicletas de bajo mantenimiento y que estén listas para la vida diaria.

# TECHNOLOGIE MAGURA

## MT TRAIL CARBON

**Changer les règles** du jeu pour 100 % de performance sur la piste. Selon la logique  $2+4=3$  de MAGURA, MAGURA a transféré un nouveau concept sur la piste. Des professionnels comme le vététiste de montagne Harald Philipp, qui roule sur le fil, ont inspiré et testé le MAGURA MT Trail Carbon. Bon nombre d'entre eux, dont Brett Tippie, Tibor Simai et Cédric Gracia, kiffent le frein MT Trail Carbon.

Le nouveau MT Trail Carbon à 4 pistons de frein avant et 2 pistons de frein arrière apporte le meilleur des deux mondes de l'entraînement et de l'enduro: un arrêt parfaitement sûr grâce à la force de freinage élevée sur la roue avant et la modulation et le contrôle exceptionnels sur la roue arrière. Et, pour couronner le tout, le poids a été réduit par rapport aux freins conventionnels de descente, pour des performances quasiment identiques.

**Cambia el partido** – para un 100 % de rendimiento en trail. Con la lógica MAGURA de  $2+4=3$ , MAGURA ha implementado un nuevo concepto de trail. Profesionales tales como el ciclista escalador Harald Philipp, que va hasta el límite, han inspirado a MAGURA para el MT Trail Carbon y lo han probado por sí mismos. Para muchos, como Brett Tippie, Tibor Simai y Cédric Gracia, existe un nuevo freno favorito: MT Trail Carbon.

Este nuevo MT Trail Carbon con 4 pistones de freno frontales y 2 pistones de freno traseros ofrece a los corredores de trail y enduro lo mejor de ambos mundos: seguridad absoluta gracias a la alta potencia de frenado de la rueda delantera y una excelente modulación y control en la rueda trasera. Y además, reduce el peso con casi el mismo rendimiento que los frenos tradicionales de downhill.





Photos: Philip Ruopp



# TECHNOLOGIE MAGURA

## eLECT CONNECTIVITÉ



### eLECT CONNECTIVITÉ

Les premiers composants de vélo connectés sans fil.  
Los primeros componentes conectados sin cables.



TS R eLECT  
Amortisseur arrière



eLECT  
Télécommande



VYRON  
eLECT Tige de selle



TS8  
eLECT  
Fourche



eLECT  
Coach

## eLECT – des connexions sans stress

Avec sa technologie innovante eLECT, MAGURA a créé le premier système sans fil pour systèmes de suspension et tiges de selle à distance sur le marché. Plus de stress ni de perte de temps à installer des câbles, une simple pression sur le bouton de commande et les réglages s'effectuent en quelques secondes. Grâce à la télécommande eLECT montée sur le guidon, vous pouvez régler rapidement et en toute sécurité la tige de selle VYRON à la hauteur souhaitée. Un capteur d'accélération 3D, qui réagit aux changements en quelques microsecondes, contrôle automatiquement le verrouillage des fourches à suspension et de l'amortisseur arrière. Vous pouvez ainsi vous concentrer sur l'essentiel et profiter du sentier.

De même, si vous voulez garder le contrôle des éléments de suspension du vélo, vous pouvez aisément gérer cela par le biais de la télécommande eLECT. Des mises à niveau sont également possibles: pour ceux qui souhaitent éliminer le câblage sur leur vélo, un kit de mise à niveau eLECT pour fourches de suspension MAGURA est disponible depuis 2010. Plus de fun et plus de sécurité à vélo et moins de stress lors de l'installation et des réglages. Tel est l'objectif lorsque MAGURA se lance sur de nouvelles voies de développement.



## eLECT – conexiones sin esfuerzo

MAGURA ha introducido en el mercado con su innovadora tecnología eLECT el primer sistema sin cables para suspensiones y tijas telescópicas. No más esfuerzo con instalaciones de cables que hacen perder el tiempo: en lugar de esto, el control y ajuste se realiza en unos pocos segundos presionando un botón. Con el control remoto eLECT montado en el manillar se puede ajustar la tija de sillín VYRON a la altura deseada rápidamente y con seguridad. Un acelerómetro 3D que reacciona a los cambios en un abrir y cerrar de ojos controla automáticamente el bloqueo de la horquilla de suspensión y del amortiguador trasero. De esta manera, puedes concentrarte en lo esencial y disfrutar de la ruta.

Quien también quiera mantener un control total sobre los elementos de suspensión de la bicicleta, puede gestionarlos fácilmente a través del control remoto eLECT. También son posibles las conversiones: para cualquiera que quiera liberar a su bicicleta de los cables, está disponible desde 2010 un kit de actualización eLECT para horquillas de suspensión de MAGURA. Más diversión y seguridad mientras se monta en bicicleta y menos esfuerzo en el montaje y los ajustes. Es por esto que MAGURA siempre va buscando nuevas vías de desarrollo.



# MAGURA ORIGINAL SPARE PARTS

## POUR DES PERFORMANCES DE FREINAGE OPTIMALES

La gamme de pièces détachées d'origine MAGURA offre un large choix de pièces de rechange et de mise à niveau qui sont soumises à un contrôle qualité constant et garantissent la fonctionnalité maximale des produits MAGURA. Tous les étriers et leviers de frein bénéficient d'une garantie de cinq ans d'étanchéité lorsqu'ils sont utilisés avec 100 % de composants MAGURA. Des configurations individuelles sont possibles pour répondre à toutes les exigences, et ce grâce à des disques de freins disponibles dans toutes les tailles courantes et des plaquettes de frein pour chaque application, du confort à la performance, en passant par la course.

L'environnement est une priorité pour MAGURA: tous ses systèmes de freins hydrauliques sont remplis d'huile minérale Royal Blood. Royal Blood est une huile minérale facile à manipuler. En cas d'éclaboussures, le Royal Blood n'attaque pas la peinture et n'entraîne aucune corrosion du matériau. Le principal avantage du Royal Blood est qu'il n'est pas hygroscopique, de sorte qu'il n'absorbe pas l'humidité de l'air, ne vieillit pas et ne nécessite donc pas de remplacement périodique comme le liquide de frein DOT.

Vérifiez régulièrement l'état d'usure de vos disques et plaquettes de frein. Les plaquettes de frein usées peuvent être remplacées en quelques secondes grâce au magnetiXchange. Pièces détachées d'origine MAGURA. Comptez toujours sur vos freins.

El que todos los repuestos y piezas que sufren desgaste provengan de una única fuente garantiza el máximo rendimiento y seguridad donde realmente importa. Por esta razón ofrecemos con el programa de repuestos originales de MAGURA una amplia selección de repuestos y actualizaciones de piezas sujetos a continuos controles de calidad y que garantizan la

### GARANTIE DE 5 ANS

MAGURA offre une garantie de 5 ans d'étanchéité pour tous les étriers et pistons de frein MAGURA s'ils sont utilisés avec des pièces détachées d'origine MAGURA.

### QUALITÉ ET FONCTIONNALITÉ

Toutes les pièces détachées d'origine MAGURA subissent des contrôles qualité continus. Ils offrent le même niveau de qualité que les produits utilisés pour la production.

### PLAQUETTES ET DISQUES DE FREIN

Les meilleures performances de freinage sont garanties si nos plaquettes et disques de frein MAGURA originaux sont utilisés.

máxima funcionalidad de los productos de MAGURA. Todas las pinzas de freno y todos los soportes de manetas de freno vienen con una garantía de estanqueidad de cinco años siempre que se usen con componentes 100 % MAGURA. Los discos de freno en todos los tamaños estándar y las pastillas de freno para cualquier uso permiten configuraciones personalizadas para cualquier petición: confort, rendimiento y carreras.

El medio ambiente es muy importante para MAGURA, y por esa razón todos sus sistemas de frenos hidráulicos usan el aceite mineral Royal Blood. Royal Blood es un aceite mineral que es fácil de manipular. Su exceso no daña la pintura ni ataca a los materiales. La mayor ventaja de Royal Blood es que no es higroscópico, así que no absorbe la humedad del aire ni envejece y, por lo tanto, no requiere cambios periódicos como en el caso de los líquidos de frenos DOT.

Es preciso controlar regularmente el grado de desgaste de los discos y pastillas de freno. Las pastillas desgastadas se pueden reemplazar en cuestión de segundos gracias al sistema magnetiXchange. Para que siempre puedas confiar en tus frenos: repuestos originales de MAGURA.







### **GARANTÍA DE 5 AÑOS**

MAGURA ofrece una garantía de estanqueidad de cinco años para todas las pinzas y soportes de manetas de freno de MAGURA, siempre y cuando se hayan usado exclusivamente repuestos originales de MAGURA.

### **CALIDAD Y FUNCIONALIDAD**

Todos los repuestos originales de MAGURA están sujetos a continuos controles de calidad y tienen el mismo alto estándar de calidad que los productos en los cuales son usados.

### **PASTILLAS Y DISCOS DE FRENO**

El frenado óptimo de los frenos MAGURA se consigue solamente mediante el uso de pastillas de freno y discos originales de MAGURA, y si las piezas que sufren desgaste se encuentran dentro del rango permitido.

# FREINS À DISQUE

## TECHNOLOGIE MT



### CONCEPTION TRIPLE ARCEAU

Rigidité ultime de l'étrier de frein  
Rigidez óptima de la pinza de freno



### MAGNETIXCHANGE

Remplacment facile des  
plaquettes de frein  
Cambio fácil de pastillas



### CONNECTEUR BANJO

Passage de flexible rotatif  
Conexión giratoria de latiguillo

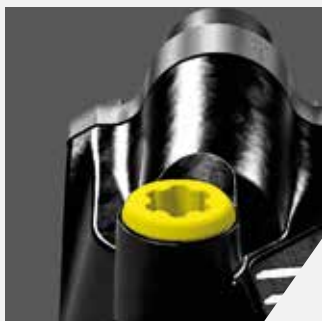

### TECHNOLOGIE EASY BLEED

Purge simple et rapide  
Purgado rápido y fácil



### TECHNOLOGIE DE RÉGLAGE DE LA PRISE

Réglage du point de contact sans outil  
Ajuste de mordida sin herramientas



### RÉGLAGE DE LA GARDE SANS OUTIL

Réglage de la garde sans outil  
Ajuste de alcance de maneta sin  
herramientas

 **DESIGNED AND  
ENGINEERED IN GERMANY**

**5 YEARS LEAK  
PROOF WARRANTY**

 **FILLED WITH  
ROYAL BLOOD**

### PERFORMANCES MAGURA

Décélération  
Reducción de velocidad

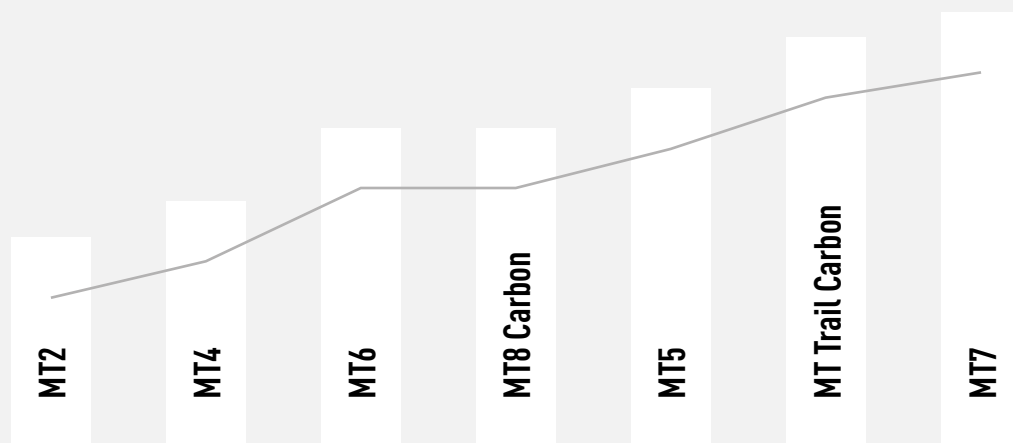



NEW

## MT TRAIL CARBON

La nouvelle formule gagnante de MAGURA: 4 pistons avant = puissance de freinage maximale + 2 pistons arrière = modulation parfaite. Le tout pour un poids de seulement 330 grammes (valeur moyenne). La nueva definición de MAGURA del rendimiento de frenos de trail: 4 pistones frontales y 2 pistones traseros: máxima potencia de frenado y una perfecta modulación. Todo por un peso de solo 330 gramos (valor medio).

Poids (g) Peso (g)	330* (valeur moyenne Valor medio)
Poignée complète Sопorte de maneta de freno	Carbotecture SL
Levier seul Maneta	Carbolay
Réglage de la garde Ajuste de alcance de la maneta	Clé Allen 3 Herramienta SW3
Réglage du point de contact Ajuste de mordida	-
Pistons Pistones	4/2
PPC (€) PVP (€)	579,90 (Kit)**
Référence N.º artículo	2 701 213

TRAIL SERIES

100 % PERFORMANCES

LÉGER

IRRÉSISTIBLE

# MT8 CARBON

Le frein ultime pour le XC; d'une puissance et d'une qualité de freinage inégalables. Super-léger grâce au levier Carbolay. Sabine Spitz, la championne olympique, fait également confiance au MT8. La primera elección para Cross Country. Superligero gracias a la maneta de Carbolay y con una alta potencia de frenado. Siempre listo cuando se necesita reducir la velocidad. La campeona olímpica Sabine Spitz también confía en el MT8.

Poids (g) Peso (g)	299*
Poignée complète Sопorte de maneta de freno	Carbotecture SL
Levier seul Maneta	Carbolay
Réglage de la garde Ajuste de alcance de la maneta	Clé Allen 3 Herramienta SW3
Réglage du point de contact Ajuste de mordida	-
Pistons Pistones	2
PPC (€) PVP (€)	279,90**
Référence N.º artículo	2 701 210

# MT7

L'héritier du Gustav M, utilisant la technologie de la moto : le plus puissant de la gamme. Parfait pour les enduristes et les descendeurs les plus exigeants. El legítimo heredero del Gustav M, con atributos de alta tecnología. Disipación del calor, punto de presión definido y potencia máxima. Desarrollado para corredores de gravity y de alta velocidad.

Poids (g) Peso (g)	375*
Poignée complète Sопorte de maneta de freno	Carbotecture SL
Levier seul Maneta	Hollow Aluminium Aluminio
Réglage de la garde Ajuste de alcance de la maneta	sans outil Sin herramienta
Réglage du point de contact Ajuste de mordida	sans outil Sin herramienta
Pistons Pistones	4
PPC (€) PVP (€)	219,90**
Référence N.º artículo	2 701 211

FACELIFT



COMPETITION SERIES

**ROULER POUR GAGNER**  
**PERFORMANCE ET LÉGÈRETÉ**  
**INGÉNIERIE ULTIME**



FACELIFT



GRAVITY SERIES

**PERFORMANCES DE FREINAGE PRIMÉES**  
**MATÉRIAUX DE HAUTE QUALITÉ**  
**PUISSANCE ET PROGRESSIVITÉ**





Photo: Philip Ruopp

## FACELIFT



## MT6

Pour l'utilisation au quotidien et les premières sorties en compétition, des performances fiables dans toutes les situations. Le MT6 avec son levier en Carbotecture SL et son étrier en aluminium poli chromé ont fière allure pendant une compétition. Para uso diario o para las primeras experiencias en competición: rendimiento fiable en todas las situaciones. El MT6 tiene una imponente figura en pistas de carreras y en excursiones con su soporte de maneta de freno Carbotecture SL y su pinza de aluminio pulido cromado.

Poids (g) / Peso (g)	320*
Poignée complète / Soporte de maneta de freno	Carbotecture SL
Levier seul / Maneta	Hollow Aluminium / Aluminio
Réglage de la garde / Ajuste de alcance de la maneta	sans outil / Sin herramienta
Réglage du point de contact / Ajuste de mordida	-
Pistons / Pistones	2
PPC (€) / PVP (€)	179,90**
Référence N.º artículo	2 701 212

\* Disque 160 mm et vis inclus, sans adaptateur incl. disco de freno de 160 mm y tornillos, sin adaptador

\*\* sans disque/adaptateur sin disco de freno/adaptador

COMPETITION SERIES

**UTILISATION EN COMPÉTITION**  
**CONCEPTION / FINITION ÉLÉGANTE**  
**TECHNOLOGIE LÉGÈRE**

## MT5

Un freinage progressif et puissant grâce aux 4 pistons indépendants proposé à un prix abordable. Tout l'ADN du MT7 se retrouve dans notre modèle MT5 pour la descente et l'enduro. Fiabilité, robustesse et légèreté. La entrada asequible a la potencia de frenado completa de gravity en 4 pistones. El ADN completo del MT7 está incluido en nuestro modelo MT5 para carreras de downhill y enduro. Fiable, fuerte y discreto en la balanza.

Poids (g) Peso (g)	380*
Poignée complète Soutien de maneta de freno	Carbotecture®
Levier seul Maneta	Aluminium Aluminio
Réglage de la garde Ajuste de alcance de la maneta	Outil Herramienta T25
Réglage du point de contact Ajuste de mordida	-
Pistons Pistones	4
PPC (€) PVP (€)	109,90**
Référence N.º artículo	2 700 477

## MT4

Pour les vététistes qui recherchent stabilité et puissance de freinage, sans faire de compromis sur le poids. Le matériau Carbotecture® maintient le poids total en dessous de 355 grammes. El perfecto todo terreno para ciclistas de montaña que valoran la estabilidad y la potencia de frenado sin tener que hacer concesiones con el peso. El soporte de maneta de freno Carbotecture® mantiene el peso total por debajo de los 355 gramos.

Poids (g) Peso (g)	350*
Poignée complète Soutien de maneta de freno	Carbotecture®
Levier seul Maneta	Aluminium Aluminio
Réglage de la garde Ajuste de alcance de la maneta	Outil Herramienta T25
Réglage du point de contact Ajuste de mordida	-
Pistons Pistones	2
PPC (€) PVP (€)	89,90**
Référence N.º artículo	2 700 476

## MT2

Comme l'ensemble des produits, le MT2 est garanti 5 ans en étanchéité. Puissant et fiable, le MT2 à tout d'un grand frein. Son prix devrait ravir les novices ou les riders à la recherche d'un produit solide et puissant. La entrada al mundo MT de MAGURA. Alta tecnología de la ingeniería alemana para frenar con dos dedos. Paradas seguras tanto en excursiones como en ciudad.

Poids (g) Peso (g)	365*
Poignée complète Soutien de maneta de freno	Carbotecture®
Levier seul Maneta	Carbotecture®
Réglage de la garde Ajuste de alcance de la maneta	Outil Herramienta T25
Réglage du point de contact Ajuste de mordida	-
Pistons Pistones	2
PPC (€) PVP (€)	54,90**
Référence N.º artículo	2 701 209



GRAVITY SERIES

LE PETIT FRÈRE DU MT7  
 PUISSANCE DE FREINAGE 4 PISTONS  
 MATÉRIAUX DE HAUTE QUALITÉ



BEST IN TEST  
 A BRAKES GROUP TEST



MULTI USE SERIES

FREIN POLYVALENT  
 TRÈS BON RAPPORT QUALITÉ-PRIX  
 TECHNOLOGIE INNOVANTE



MULTI USE SERIES

REJOIGNEZ LA FAMILLE MAGURA MT  
 ÉTRIÉR DE FREIN EN UNE PIÈCE ET CARBOTECTURE®  
 ERGONOMIE CONFORTABLE

\* Disque 160 mm et vis inclus, sans adaptateur incl. disco de freno de 160 mm y tornillos, sin adaptador

\*\* sans disque/adaptateur sin disco de freno/adaptador



Photo: Philip Ruopp



Photo: Philip Ruopp



Photo: Denis Katzer

# FREINS SUR JANTE

## TECHNOLOGIE HS



### REPLACEMENT FACILE DES PATINS

Remplacement aisé des patins de frein  
Cambio fácil de pastillas



### ARCEAU BRAKE BOOSTER

Arceau pour un point de pression optimisé  
Herradura de freno para un punto de presión definido



### EASY BLEED

Purge simple et rapide  
Purgado rápido y fácil



### FIRM TECH

Puissance de freinage optimisée et poids réduit du fait que le frein est monté directement  
Potencia de frenado optimizada y peso reducido debido a que el freno se fija directamente



### INSTALLATION HS AISÉE

Installation et réglage faciles  
Montaje y ajuste fácil



### EVO2

Adaptation flexible à tous les systèmes  
Adaptación flexible a todos los sistemas

## TECHNOLOGIE RT



### FREINAGE LÉGER

Roulements à bille pour un freinage léger  
Rodamientos de bolas para un movimiento suave



### DESIGN AÉRODYNAMIQUE

Surface aérodynamique pour une résistance faible  
Superficie aerodinámica para una baja resistencia



DESIGNED AND  
ENGINEERED IN GERMANY



5 YEARS LEAK  
PROOF WARRANTY



FILLED WITH  
ROYAL BLOOD





Photo: Philip Ruopp

NEW



HS11

Le dernier-né de la famille est tout aussi fiable que ses grands frères. Avec un piston émetteur revu pour une force de freinage élevée au quotidien. Très confortable grâce au design ergonomique de la poignée. La nueva incorporación a la familia y tan fiable ya como sus hermanos mayores. Con un pistón maestro rediseñado para las altas fuerzas de frenado del día a día. Muy cómodo gracias al diseño ergonómico de la maneta.

Poids (g) Peso (g)	425
Poignée complète Sопorte de maneta de freno	Carbotecture®
Levier seul Maneta	Carbotecture®
Réglage de la garde Ajuste de alcance de la maneta	-
Réglage du point de contact Ajuste de mordida	Outil Herramienta T25
Levier seul Maneta	3-Doigt Dedo
Montage Montaje	Cantilever EV02, Easy Mount
PPC (€) PVP (€)	69,90
Référence N.º artículo	2 701 214 <sup>a</sup>

MULTI USE SERIES

**LE FREIN SANS ENTRETIEN  
ERGONOMIQUE ET RÉSISTANT  
CONTRÔLE PRÉCIS**



<sup>a</sup> 2 701 214: 3-Doigt Dedo, EV02 / 2 701 252: 3-Doigt Dedo, Easy Mount

## HS22

Installé sur de nombreux vélos primés car ceux qui vont travailler à vélos et les coureurs de trekking apprécient sa sécurité et son entretien limité. Le Royal Blood peut rester éternellement dans la dureté de frein. Montado en muchas bicicletas ganadoras de premios porque los ciclistas de trekking y de ciudad valoran la seguridad y la ausencia de mantenimiento. El Royal Blood puede quedarse en los latiguillos de freno para siempre.

Poids (g) Peso (g)	440
Poignée complète Soutien de maneta de freno	Carbotecture®
Levier seul Maneta	Carbotecture®
Réglage de la garde d'ajuste de la maneta	sans outil Sin herramienta
Réglage du point de contact Ajuste de mordida	TPA
Levier seul Maneta	3-Doigt Dedo
Montage Montaje	Cantilever EVO2, Easy Mount
PPC (€) PVP (€)	89,90
Référence N.º artículo	2 700 845 <sup>b</sup>

## HS33 R

Notre classique imbattable. Le no 1 MAGURA dans la famille sans entretien est synonyme de fiabilité et de force de freinage accrue avec son poids réduit grâce au maître de frein Carbotecture®. Nuestro clásico imbatible. El mejor modelo de MAGURA en la familia de bajo mantenimiento gana puntos gracias a su fiabilidad y ofrece un aumento en la potencia de frenado. Todo esto con un peso ligero debido al soporte de maneta de freno Carbotecture®.

Poids (g) Peso (g)	465
Poignée complète Soutien de maneta de freno	Carbotecture®
Levier seul Maneta	Aluminium
Réglage de la garde d'ajuste de la maneta	Outil Herramienta T25
Réglage du point de contact Ajuste de mordida	TPA
Levier seul Maneta	2-Doigt Dedo; opt.: 4-Doigt Dedo, 3-Doigt Dedo extrémité à boule Cabeza de bola
Montage Montaje	Cantilever EVO2
PPC (€) PVP (€)	109,90
Référence N.º artículo	2 700 245 <sup>c</sup>



MULTI USE SERIES

**ERGONOMIE ÉPROUVÉE**

**DESIGN ÉLÉGANT ET MATÉRIAUX HAUTE QUALITÉ**

**LE TOUT DERNIER MODÈLE DE FREIN SANS ENTRETIEN**



MULTI USE SERIES

**DESIGN SPORT**

**LE FLEURON DU FREIN SANS ENTRETIEN**

**PUISSANCE DE FREINAGE EXTRÊME POUR DES FREINS SUR JANTE**

<sup>b</sup> 2 700 845: 3-Doigt Dedo, EVO2 / 2 700 846: 3-Doigt Dedo, Montage facile Montage fácil

<sup>c</sup> 2 700 245: argent plateado, 2-Doigt Dedo / 2 700 246: noir negro, 2-Doigt Dedo / 2 700 247: noir negro, 4-Doigt Dedo

# HS33 R TRIAL

Un grand classique du trial! Son rapport poids/puissance reste inégalé, tout comme son palmarès. Le HS33 R Trial impressionne de par son élégante poignée 2 doigts. Nuestro freno clásico de llanta para profesionales del trial. El HS33 R Trial impresiona gracias a su elegante maneta de 2 dedos.

Poids (g) Peso (g)	320
Poignée complète Sопorte de maneta de freno	Carbotecture®
Levier seul Maneta	Aluminium Aluminio
Réglage de la garde Ajuste de alcance de la maneta	Outil Herramienta T25
Réglage du point de contact Ajuste de mordida	TPA
Levier seul Maneta	4-Doigt Dedo; opt.: 2-Doigt Dedo, 3-Doigt Dedo extrémité à boule Cabeza de bola
Montage Montaje	IDM
PPC (€) PVP (€)	109,90
Référence N.º artículo	2 700 248

# HS33 R FIRMTECH

Le HS33 R FIRMtech est le premier frein hydraulique sur jante doté de sa propre géométrie de fixation qui garantit l'installation la plus simple possible et une rigidité maximale, le tout allié à un poids réduit. El HS33 R FIRMtech es el primer freno de llanta hidráulico con su propia geometría de sujeción. Esto permite un montaje sencillo y garantiza la máxima rigidez con un peso reducido.

Poids (g) Peso (g)	290
Poignée complète Sопorte de maneta de freno	Carbotecture®
Levier seul Maneta	Aluminium Aluminio
Réglage de la garde Ajuste de alcance de la maneta	Outil Herramienta T25
Réglage du point de contact Ajuste de mordida	TPA
Levier seul Maneta	2-Doigt Dedo; opt.: 4-Doigt Dedo, 3-Doigt Dedo extrémité à boule Cabeza de bola
Montage Montaje	FIRM
PPC (€) PVP (€)	109,90
Référence N.º artículo	2 700 315



MULTI USE SERIES

**TECHNOLOGIE DE FREIN SANS ENTRETIEN  
POUR DES PERFORMANCES EN TRIAL  
PUISSANCE DE FREINAGE EXTRÊME POUR VÉLOS DE TRIAL**



MULTI USE SERIES

**MONTAGE DIRECT  
DESIGN SPORT  
FREINS SUR JANTE EXTRÊMEMENT PUISSANTS**



# RT6 TT

Système de frein hydraulique pour la route. Léger et aérodynamique, il définit de nouvelles normes. La durite hydraulique sans friction offre également une puissance de freinage uniforme sur les deux roues. Sistema de frenos hidráulicos para carretera. Ligeros y aerodinámicos creando nuevos estándares. La instalación sin rozamientos de los latiguillos hidráulicos aporta grandes ventajas.

Poids (g) Peso (g)	280* (valeur moyenne Valor medio)
Poignée complète Sопorte de maneta de freno	Aluminium Aluminio
Levier seul Maneta	Aluminium Aluminio
Réglage de la garde Ajuste de alcance de la maneta	Clé Allen 2 Herramienta SW2
Levier seul Maneta	2-Doigt Dedo
Montage Montaje	Center Bolt
PPC (€) PVP (€)	499,00 (Kit)
Référence N.º artículo	0 141 128 <sup>d</sup>

COMPETITION SERIES



**L'AÉRODYNAMIQUE PAR CERVÉLO**  
**PUISSANCE DE FREINAGE ÉLEVÉE**

<sup>d</sup> 2 700 257: 275,00 € VR / 2 700 258: 275,00 € HR





# FREINS VÉLO ÉLECTRIQUE



## COMMUTEUR POUR VÉLO ÉLECTRIQUE

Active la lumière de freinage et contrôle l'arrêt du moteur. Al frenar activa la luz de freno y desconecta el motor.



## PUISANCE DE FREINAGE

4 pistons pour une puissance de freinage et une stabilité maximales. 4 pistones para máxima potencia de frenado y estabilidad.



## POIGNÉE À EXTRÉMITÉ EN FORME DE BOULE

Pour une prise sûre de la poignée. Para un agarre seguro de la maneta.

## MT5e

Freine tout, y compris le moteur : l'expérience du secteur de la moto alliée au savoir-faire du vélo électrique. La force de freinage des 4 pistons et l'endurance élevée confèrent une sécurité renforcée aux vélos électriques rapides. Garanti! Frena todo, incluido el motor de las eléctricas clase S. La potencia de frenado de los 4 pistones y su alta estabilidad confieren más seguridad a las s-pedececs. Garantizado.

Poids (g) / Peso (g)	399*
Poignée complète / Soporte de maneta de freno	Carbotecture®
Lever seul / Maneta	Aluminium avec commutateur / Aluminio con interruptor
Réglage de la garde / Ajuste de alcance de la maneta	Clé Allen 3 / Herramienta SW3
Réglage du point de contact / Ajuste de mordida	-
Pistons / Pistones	4
Montage / Montaje	PM/IS
PPC (€) / PVP (€)	139,90**
Référence N.º artículo	2 700 984*

## MT4e

Ici, la sécurité s'appelle 4e: même avant le début du freinage, un commutateur du MT4e active la lumière de freinage et/ou arrête le moteur. Seguridad se escribe con 4e: sin ningún retardo, un interruptor del MT4e activa la luz de freno y/o desconecta el motor.

Poids (g) / Peso (g)	370*
Poignée complète / Soporte de maneta de freno	Carbotecture®
Lever seul / Maneta	Aluminium avec commutateur / Aluminio con interruptor
Réglage de la garde / Ajuste de alcance de la maneta	Clé Allen 3 / Herramienta SW3
Réglage du point de contact / Ajuste de mordida	-
Pistons / Pistones	2
Montage / Montaje	PM/IS

Non disponible auprès du service après-vente. No está disponible por separado.

E-BIKE



SPEED eMOBILITY SERIES

LES GÈNES DU MT7  
TECHNOLOGIE DU VÉLO ÉLECTRIQUE

E-BIKE



SPEED eMOBILITY SERIES

TECHNOLOGIE DU VÉLO ÉLECTRIQUE  
TOUT-TERRAIN IDÉAL

# HS33 Re

Le HS33 Re est spécialement conçu pour les vélos électriques. Grâce à une force de freinage accrue et une ergonomie parfaite, c'est le partenaire idéal pour la ville et la campagne, le vélo électrique ou le vélo électrique rapide. Re es el freno de llanta hidráulico especialmente diseñado para bicicletas eléctricas. Potencia de frenado aumentada y una ergonomía perfecta, es el compañero ideal para la ciudad y el campo.

Poids (g) Peso (g)	485
Poignée complète Sopoorte de maneta de freno	Carbotecture®
Levier seul Maneta	Aluminium avec commutateur Aluminium con interruptor
Réglage de la garde de avance de la maneta	Outil Herramienta T25
Réglage du point de contact Ajuste de mordida	TPA
Levier seul Maneta	4 doigts à extrémité à boule avec commutateur Cabeza de bola de 4 dedos con interruptor
Montage Montaje	Cantilever EVO2

Non disponible auprès du service après-vente.  
No está disponible por separado.



SPEED eMOBILITY SERIES

E-BIKE

TECHNOLOGIE DU VÉLO ÉLECTRIQUE

LE DERNIER MODÈLE DE LA GAMME DE FREINS SANS ENTRETIEN

DESIGN ÉLÉGANT ET MATÉRIAUX HAUTE QUALITÉ

## PLUS DE FREINS, NOUS RECOMMANDONS POUR LES VÉLOS ÉLECTRIQUES:



### MT5

Référence N.º artículo	PPC (€) PVP (€)
2 700 477	109,90**



### MT4

Référence N.º artículo	PPC (€) PVP (€)
2 700 476	89,90**



### HS33 R

Référence N.º artículo	PPC (€) PVP (€)
2 700 245	109,90
2 700 246	109,90
2 700 247	109,90



### HS22

Référence N.º artículo	PPC (€) PVP (€)
2 700 845	89,90
2 700 846	89,90



### HS11

Référence N.º artículo	PPC (€) PVP (€)
2 701 214	69,90
2 701 252	69,90

\* Disque 160 mm et vis inclus, sans adaptateur incl. disco de freno de 160 mm y tornillos, sin adaptador

\*\* sans disque/adaptateur sin disco de freno/adaptador



## Présentation des freins

- » Tous poids +/- 5 % Todos los pesos indicados  $\pm$  5%
- » Compatible avec tous les changements de vitesse standard à poignée tournante Shimano STI, SRAM Trigger, SRAM et Rohloff MT/HS: Compatibles con todos los cambiadores de pulsador Shimano STI, SRAM y cambiadores de puño SRAM y Rohloff estándar.
- » Etanchéité des leviers de frein et des étriers de frein garantie 5 ans  
Garantía de estanqueidad de cinco años en soportes de manetas de freno y pinzas de freno
- » <sup>A</sup> Poids moyen du frein avant et arrière  
Peso medio de los frenos frontales y traseros
- » <sup>B</sup> Poids par frein Peso por freno
- » <sup>C</sup> Poids moyen du frein avant et arrière, sans les plaquettes  
Peso medio de los frenos frontales y traseros sin pastillas
- » <sup>D</sup> Recommandation Recomendación
- » <sup>E</sup> Sans disque, sans adaptateur Sin disco de freno, sin adaptador
- » Les spécifications peuvent être soumises à modification sans préavis  
Las especificaciones están sujetas a cambios sin previo aviso



# PRÉSENTATION FREINS

		MT Trail Carbon	MT8 Carbon	MT7	MT5	MT6	MT4	MT2	HS33 R	HS33 R FIRMeTech	HS33 R Trial	HS22	HS11	RT6 TT	
<b>Applications</b> Aplicaciones	MTB	●	●	●	●	●	●	●							
	Trekking/City						●	●	●	●	●	●	●		
	Road													●	
	E-Bike				●(e)		●(e)		●(e)			●	●		
<b>Poids (g)</b> Peso (g)		330 <sup>A</sup>	299 <sup>B</sup>	375 <sup>B</sup>	380 <sup>B</sup>	320 <sup>B</sup>	350 <sup>B</sup>	365 <sup>B</sup>	465 <sup>B</sup>	290 <sup>B</sup>	320 <sup>B</sup>	440 <sup>B</sup>	425 <sup>B</sup>	280 <sup>C</sup>	
<b>Matériau</b> Material	Poignée complète Soporte de maneta de freno	Carbotecture SL	●	●	●	●									
		Carbotecture®				●		●	●	●	●	●	●		
	Levier seul Maneta	Carbolay	●	●											
		Carbotecture®							●				●	●	
		Aluminium				●		●		●	●	●			●
		Hollow Aluminium			●		●								
	Étrier Pinza	Aluminium	●	●	●	●	●	●	●	●	●	●	●	●	●
	<b>Hydraulique</b> Hidráulico		●	●	●	●	●	●	●	●	●	●	●	●	●
	<b>Liquide de frein</b> Medio de frenado	Royal Blood	●	●	●	●	●	●	●	●	●	●	●	●	●
<b>Caractéristiques</b> Características	EBT	●	●	●	●	●	●	●	●	●	●	●	●	●	
	BAT/TPA			●					●	●	●	●	●		
	Brake Booster								●			●			
	Banjo fitting Zange/Caliper	●	●	●	●	●	●								
	2 Pistons 2 Pistones	arrière	●	●			●	●							
		4 Pistons 4 Pistones	●		●	●									
	Réglage de la garde	Tool	●	●		●		●	●	●	●	●		●	●
		Manual			●		●						●		
		Flip-Flop	●	●	●	●	●	●	●	●	●	●	●	●	●
		Shift Mix	opt.	opt.	opt.	opt.	opt.	opt.	opt.	opt.	opt.	opt.	opt.	opt.	opt.
Remote Mix	opt.	opt.	opt.	opt.	opt.	opt.	opt.	opt.	opt.	opt.	opt.	opt.	opt.	opt.	
<b>Disque<sup>D</sup></b> Disco <sup>D</sup>	Storm SL		●			●									
	Storm HC	●		●	●		●	●							
<b>Montage de la plaquette</b> Sujeción de pastillas	Magnet with Pin	●	●	●		●	●	●							
	Magnet w/o Pin				●										
	HS EPR								●	●	●	●	●		
	Standard Cartridge													●	
<b>Levier seul</b> Maneta	1-Doigt Dedo HC	opt.	opt.	opt.	opt.	opt.	opt.								
	2-Doigt Dedo	●	●	●	●	●	●	●	●	●	●			●	
	3-Doigt Dedo											●	●		
	4-Doigt Dedo			opt.	opt.	opt.	opt.		opt.	opt.	opt.				
	2-Doigt Dedo extrémité à boule			opt.	opt.	opt.	opt.								
	3-Doigt Dedo extrémité à boule				opt.(e)		opt.(e)		opt.(e)	opt.	opt.				
	4-Doigt Dedo extrémité à boule			opt.	opt.	opt.	opt.								
<b>Durite</b> Latiguillos	MAGURA disc tube	●	●	●	●	●	●								
	MAGURA tube							●	●	●	●	●	●	●	
<b>Commutateur pour vélo électrique</b> Interruptor de bicicleta eléctrica					●		●		●						
<b>Montage</b> Montaje	PM/IS	●	●	●	●	●	●	●							
	Canti								●	FIRM	IDM	●	●		
	Center Bolt													●	
<b>Coloris</b> Colores	Master	■	■	■	■	■	■	■	■	■	■	■	■	■	
	Master Print/Cover	□	□	□	□	□	□	□	□	□	□	□	□	□	
	Caliper	□	□	□	□	□	□	□	□	□	□	□	□	□	
	Caliper Cover	■	■	■	■	■	■	■	■	■	■	■	■	■	
<b>PPC (€) PVP (€)<sup>F</sup></b>		579,90 (Kit)	279,90	219,90	109,90/139,90(e)	179,90	89,90	54,90	109,90	109,90	109,90	89,90	69,90	499,00 (Kit)	

# TIGE DE SELLE



## RÉGLAGE EN CONTINU

Sa plage de réglage en continu de 150 mm vous permet de choisir la position de selle idéale pour vos conditions de course, que ce soit sur piste ou sur route plate. El rango de 150 mm de ajuste continuo permite adoptar la posición ideal entre rendimiento de pedal y de la ruta en la bicicleta dependiendo de las condiciones en las que se monta.

## VYRON eLECT TIGE DE SELLE

Pas de câbles, pas de passage laborieux des câbles. La tige de selle VYRON eLECT avec télécommande sans fil est une pionnière sur le plan technique et a reçu le prix « Gold » du Design & Innovation Award 2016. Sin cables ni complicadas instalaciones de cableado. La tija de sillín VYRON eLECT con su control remoto sin cables es una tecnología pionera y recibió el 'Oro' en los Premios de Diseño e Innovación del 2016.

Poids (g) Peso (g)	595
Matériau Material	anodisation noire negro anodizado
Longueur (mm) Longitud (mm)	446
Diamètre (mm) Diámetro (mm)	30,9; 31,6
Course (mm) Recorrido (mm)	150 mm positionnement variable 150 mm posicionado variable
Unité de chargement Unidad de carga	Micro-USB
Temps de chargement, Tiempo de carga	env. 3 h aprox. 3 h
Chargement après Carga tras	env. 400 utilisations aprox. 400 usos
Déclencheur à distance Pulsador remoto	Télécommande sans fil Control remoto sin cables
PPC (€) PVP (€)	400,00
Référence N.º artículo	2 700 931; 2 700 932 9

TRAIL SERIES

**SECOND SOUFFLE**  
**RÉGLAGE EN CONTINU**  
**PLUG & PLAY**



9 2 700 931: Ø 30,9 mm / 2 700 932: Ø 31,6 mm

# SUSPENSION

## TECHNOLOGIE TS

### VARIATIONS D'AMORTISSEMENT

Unités de compression Unidades de compresión



#### eLECT

Mode manuel sans fil  
Modo manual sin cables



#### DLO²

Ouvert: sensibilité la plus élevée  
Abierto: sensibilidad máxima  
Ferme: sensibilité réduite  
Rigido: sensibilidad reducida  
Bloqué: verrouillé sous pression pour une plus grande rigidité  
Cerrado: bloqueada con blow off para mayor rigidez/stiffness



#### DLO²

Ouvert: sensibilité la plus élevée  
Abierto: sensibilidad máxima  
Bloqué: verrouillé sous pression  
Cerrado: bloqueada con blow off



#### CONCEPTION DOUBLE ARCEAU

Rigidité de torsion élevée  
Alta resistencia a la torsión

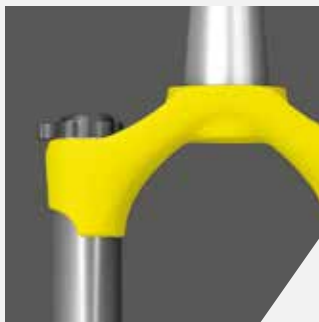

#### COURONNE LÉGÈRE

Couronne réduisant le poids  
Corona que ahorra peso



#### M15

Axe traversant 15 mm avec outil T25 pour une rigidité accrue  
Eje pasante de 15 mm con herramienta T25 para mayor rigidez

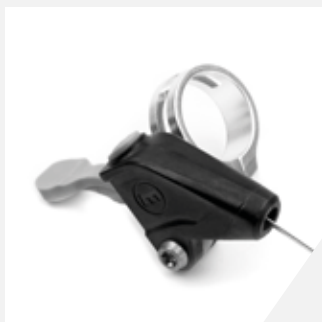

#### TÉLÉCOMMANDE RCL²

Télécommande ergonomique pour DLO²  
Control remoto ergonómico para DLO²



#### REMOTE MIX

Montage de la télécommande RCL² et du maître de frein à l'aide d'une seule pince  
Montaje del control remoto RCL² y soporte de maneta de freno con una abrazadera

# TECHNOLOGIE TS R/RC



## TS RC

Ouvert: Sensibilité la plus élevée  
Abierto: sensibilidad máxima  
Ferme: Sensibilité réduite  
Rigido: sensibilidad reducida  
Bloqué: Verrouillé sous pression  
Cerrado: bloqueada con blow off



## MODULE eLECT

Module eLECT pour le réglage automatique sur la piste  
Modulo eLECT para ajustes automáticos en ruta



## COURSE

Différentes longueurs disponibles  
Diferentes longitudes de montaje disponibles



## TS8 eLECT

Le blocage électronique des fourches TS8. eLECT bloque automatiquement en fonction l'orientation du VTT. La télécommande est également possible. Función de bloqueo controlada electrónicamente. eLECT establece el bloqueo automáticamente dependiendo de las condiciones. También se puede controlar manualmente sin cables mediante el control remoto.

Poids (g) ab Peso (mm) from	1625
Course (mm) Recorrido (mm)	100, 120, 150
Taille des roues Tamaño de rueda	27,5", 29"
Amortissement Amortiguación	eLECT
Télécommande Mando a distancia	sans fil sin cables
Montage des freins Anclaje de frenos	PM 7"
PPC (€) PVP (€)	799,00

## TS R eLECT

Verrouillage automatique commandé électroniquement selon la situation de roulage. Mode manuel : la fonction de verrouillage peut être commandée séparément via la télécommande sans fil. El bloqueo automático se controla electrónicamente dependiendo de las condiciones en las que se monta. En modo manual, la función de bloqueo puede ser controlada individualmente mediante el control remoto sin cables.

Longueur œil à œil (mm) Longitud de montaje (mm)	165	190	200	215
Ajustabilité Ajustabilidad	eLECT, verrouillage, sans fil/auto eLECT, bloqueo, sin cables/automático			
Course (mm) Recorrido (mm)	38	51	56	63
Poids (g) Peso (g)	255	272	280	288

Non disponible auprès du service après-vente.  
No está disponible por separado.



COMPETITION SERIES

**AUTOMATIQUEMENT DANS VOTRE MODE**  
**CONCEPTION DOUBLE ARCEAU**  
**LÉGER**



COMPETITION SERIES

**AUTOMATIQUEMENT DANS VOTRE MODE**  
**CARACTÉRISTIQUES D'AMORTISSEMENT RÉGLABLES**  
**VASTE CHAMP D'APPLICATION**



## eLECT-KIT UPGRADE

Pour toutes les fourches MAGURA (MA 2010 +)  
Para todas las horquillas de MAGURA (AM 2010 +)  
Contenu Contenu: unité de commande eLECT, télécommande eLECT, kit de montage, kit de chargement, outil de fixation  
Unidad de control eLECT, control remoto eLECT, Kit de montaje, Kit de carga, Herramienta de instalación.

Référence N.º artículo	PPC (€) PVP (€)
2 700 571	349,00

# TS8

Fourches de 100 à 150 mm avec axe 15 mm. La conception à double arceau et l'axe de 15mm combinent rigidité élevée et légèreté. La fourche idéale pour compétition et la rando.  
Horquilla de suspensión de 100 a 150 mm. Eje pasante de 15 mm y arco doble para alta rigidez. Suspensión ideal para corredores y ciclistas de recorridos exigentes.

Poids (g) ab Peso (mm) from	1630
Course (mm) Recorrido (mm)	100, 120, 150
Taille des roues Tamaño de rueda	27,5", 29"
Amortissement Amortiguación	DLO <sup>2</sup> , DLO <sup>3</sup> *
Télécommande Mando a distancia	cable**
Montage des freins Anclaje de frenos	PM 7"
PPC (€) PVP (€)	549,00

# BOLTRON

Fourche inversée, spécialement développée pour les VTT électriques. Grâce à des tubes extérieurs de 40 mm et un axe de 20 mm, la fourche offre la rigidité nécessaire pour les VAE.  
Horquilla de suspensión invertida, desarrollada especialmente para bicicletas de montaña eléctricas. Tubos exteriores de 40 mm y eje pasante de 20 mm para la rigidez necesaria en bicicletas eléctricas con suspensión total.

Poids (g) ab Peso (mm) from	2200
Course (mm) Recorrido (mm)	120, 150
Taille des roues Tamaño de rueda	29", 650B+
Amortissement Amortiguación	-
Télécommande Mando a distancia	-
Montage des freins Anclaje de frenos	PM 7"

Non disponible auprès du service après-vente.  
No está disponible por separado.

\* DLO<sup>2</sup> = course 100/120 mm recorrido DLO<sup>3</sup> = course 150 mm recorrido  
\*\* course 100/120 mm recorrido



COMPETITION SERIES

LÉGER  
CONCEPTION DOUBLE ARCEAU



SPEED eMOBILITY SERIES

TECHNOLOGIE UPSIDE DOWN  
AXE TRAVERSANT 20 MM  
RIGIDE



# PRÉSENTATION FOURCHES

Modèle Modelo		TS8	TS8	TS8	TS8	TS8	BOLTRON	BOLTRON
<b>Course (mm) Recorrido (mm)</b>		100	100	120	120	150	120	150
<b>Taille des roues</b>	27,5"	•		•		•		
<b>Tamaño de rueda</b>	29"		•		•		•	•
	650B+						•	•
<b>Amortissement</b>	eLECT	•	•	•	•	•		
<b>Amortiguación</b>	DLO <sup>3</sup>					•		
	DLO <sup>2</sup>	•	•	•	•			
<b>Patte (mm)</b>		15 <sup>E</sup>	15 <sup>E</sup>	15 <sup>E</sup>	15 <sup>E</sup>	15 <sup>E</sup>	20 <sup>E</sup>	20 <sup>E</sup>
<b>Puntera (mm)</b>								
<b>Pivot</b>	1 1/8"	•	•	•	•	•	•	•
<b>Tubo de dirección</b>	-1,5"							
<b>Télécommande</b>	sans fil	•	•	•	•	•		
<b>Mando a distancia</b>	sin cables							
	câble cable	•	•	•	•			
<b>Longueur de la fourche (mm)</b>		489	510	510	530	539	530	560
<b>Longitud de horquilla (mm)</b>								
<b>Montage des freins</b>	PM 7"	•	•	•	•	•	•	•
<b>Anclaje de frenos</b>								
<b>Applications</b>	CC	•	•					
<b>Aplicaciones</b>	Marathon	•	•	•	•			
	AM/Trail			•	•	•		
	E-MTB						•	•
<b>Coloris</b>	■ matt	•	•	•	•	•	•	•
<b>Colores</b>	□		•					
<b>Poids (g) à partir de</b>		1630	1665	1650	1725	1685	2200	2200
<b>Peso (g) desde</b>								
<b>PPC (€) à partir de PVP (€) desde</b>			549,00 / eLECT: 799,00				*	*

## SUSPENSION

- » \* Non disponible auprès du service après-vente No está disponible por separado
- » Amortissement de compression optimal grâce à un réglage du clapet amélioré  
Nivel de presión optimizado por ajuste de espaciador
- » Plongeurs à double embout 32 mm (TS8), tube extérieur 40 mm (BOLTRON)  
Barras de 32 mm biconificadas (TS8), tubo exterior de 40 mm (BOLTRON)
- » Approuvé pour des disques allant jusqu'à 210 mm Aprobada para discos de hasta 210 mm
- » Tous poids +/- 5 % Todos los pesos indicados +/- 5%
- » <sup>E</sup>Axe traversant M15 15 x 100 (TS8), axe traversant M20 20 x 110 (BOLTRON)  
Eje pasante M15 15x100 (TS8), eje pasante M20 20x110 (BOLTRON)
- » Les spécifications peuvent être soumises à modification sans préavis  
Las especificaciones están sujetas a cambios sin previo aviso

Plus d'informations sur [magura.com](http://magura.com)  
Más información en [magura.com](http://magura.com)

# PLAQUETTES DE FREIN

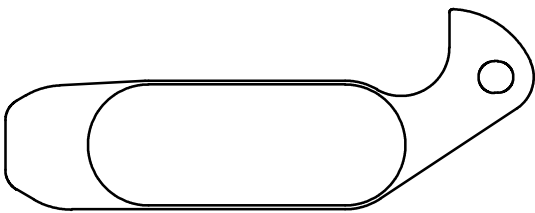

**1.2**  
Gustav M AM MA 2000-2011

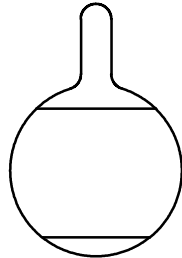

**2.1/2.2**  
Clara AM MA 2000-2001  
Louise AM MA 1999-2001

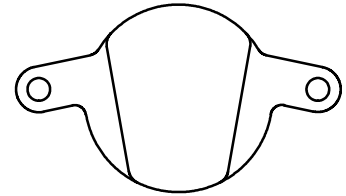

**3.1/3.2**  
Clara AM MA 2002  
Louise/FR AM MA 2002-2006

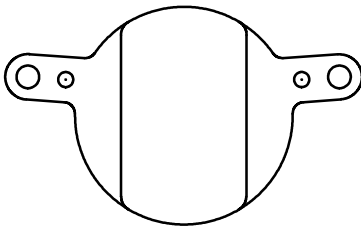

**4.1/4.2**  
Julie AM MA 2001-2008

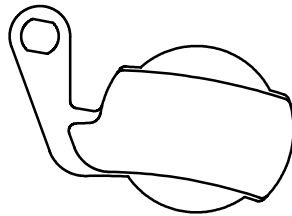

**5.1/5.2**  
Marta AM MA 2002-2008  
Marta SL AM MA 2003-2008

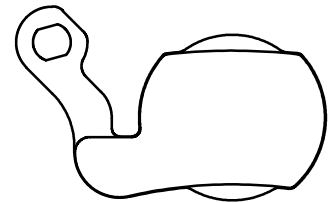

**6.1/6.2**  
Louise AM MA 2007-2011  
Julie HP AM MA 2009-2011  
Marta/ SL/FR AM MA 2009-2011

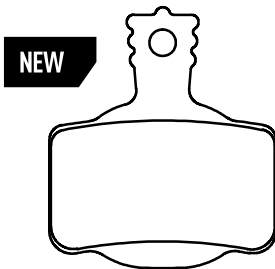

**7.P/7.C/7.R**  
MT2/MT4/MT6/MT8 à partir de AM  
de MA 2012



**8.P/8.R**  
MT5/MT7 à partir de AM de MA 2015

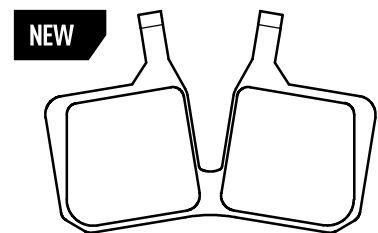

**9.P/9.C**  
MT5/MT7 à partir de AM de MA 2015

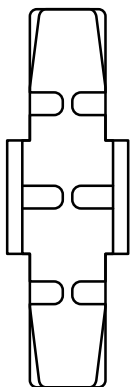

**NOIR**  
NEGRO

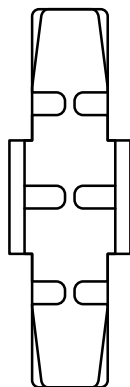

**GRIS**  
GRIS

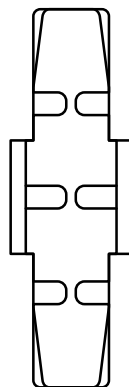

**VERT**  
VERDE

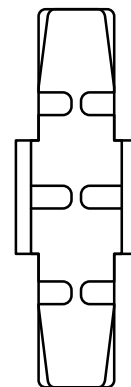

**ROUGE**  
ROJO



## PLAQUETTES DE FREINS À DISQUE

### PERFORMANCE

NEW



Pour les grandes virées, ces plaquettes assurent sécurité et excellentes performances dans toutes les situations. Para largos recorridos, ofrecen suficiente seguridad con un excelente rendimiento en todas sus características.

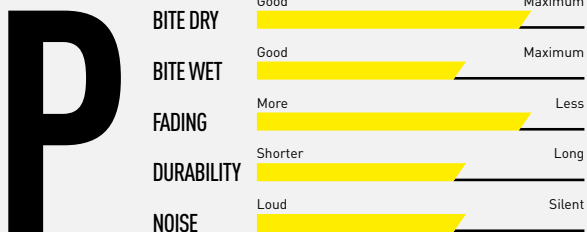

Disponible uniquement pour plaquette de frein 7., 8. et 9.  
Solo disponible para pastillas de freno 7., 8. y 9.

### COMFORT

NEW



Pour les coureurs qui attendent plus de contrôle que de mordant de la part de leurs freins, ainsi que pour ceux qui souhaitent un produit durable. Para principiantes que quieren una buena dosificación de su potencia de frenado y que buscan un producto duradero.

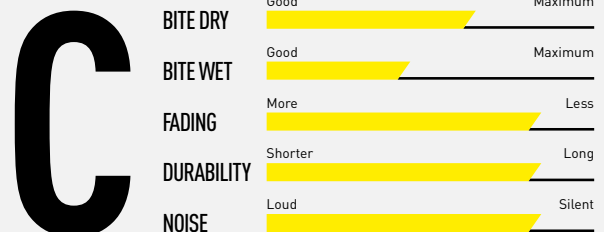

Disponible uniquement pour plaquette de frein 7. et 9.  
Solo disponible para pastillas de freno 7. y 9.

### RACE

NEW



Pour tous ceux qui poussent leur matériel à ses limites en cross-country ou en descente et requièrent d'excellentes performances de freinage en toute condition. Para todos aquellos que llevan sus materiales al límite en cross country o downhill y que requieren una mayor reducción de velocidad.

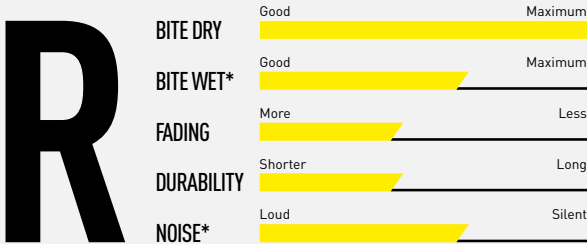

Disponible uniquement pour plaquette de frein 7. et 8.  
Solo disponible para pastillas de freno 7. y 8.  
\* leichte Abweichung bei 8.R

## X.1

### = Performance

La plaquette de frein se caractérise par une puissance de freinage maximale. La pastilla de freno se caracteriza por su máxima potencia de frenado.

## X.2

### = Endurance

La plaquette de frein se caractérise par une durabilité optimale. La pastilla de freno se caracteriza por su durabilidad optimizada.

Disponible uniquement pour plaquette de frein 1. à 6.  
Solo disponible para pastillas de freno de 1. a 6.

#### Note de sécurité pour le rodage

Avertissement pour roder correctement les patins ! Règle d'or : freiner 30 fois d'une vitesse de 30 km/h à zéro. Important lorsque le disque et les plaquettes sont neufs. Si l'un ou l'autre est neuf, réduire le nombre de freinage. ¡Cuidado con el correcto frenado inicial! Regla de oro: frenar 30 veces desde una velocidad de 30 km/h a cero. Esto es esencial cuando el disco y las pastillas de freno son nuevos. Si solo son nuevos parcialmente, el esfuerzo necesario se reduce.

## PLAQUETTES DE FREINS SUR JANTE

Vérifiez votre type de jante!  
¡Comprueba tu tipo de llanta!

### BLACK RED

Pour jantes non recouvertes d'aluminium.  
Para llantas de aluminio sin revestimiento.

### GREY GREEN

Pour jantes à revêtement d'aluminium dur et céramiques.  
Para llantas de aluminio con anodizado duro y llantas cerámicas.



### BLACK GREY

**Longévité élevée** pour une sortie d'un jour ou un périple autour du monde. Entretien réduit! Alta durabilidad – De viaje de un día a la vuelta al mundo. Solo tendrás que pensar en el mantenimiento de tus frenos a posteriori.

### RED GREEN

**Votre vélo est utilisé** tous les jours, dans toutes les conditions météorologiques. Un grand nombre de feux de circulation et des arrêts répétés exigent la puissance maximale de vos freins. Alta potencia de frenado – Tu bicicleta se usa a diario en todas las condiciones meteorológicas.

# PIÈCES DÉTACHÉES

## PLAQUETTES DE FREIN



### PLAQUETTE DE FREIN 9.P / 9.C

Compatible avec MT5/MT7 à partir de AM 2015  
Compatibles con MT5/MT7 del MA 2015

Description Descripción	Référence N.º articulo	PPC (€) PVP (€)
9.P Performance	2 701 166	19,90
9.C Comfort	2 701 169	15,50



### PLAQUETTE DE FREIN 8.R / 8.P

Compatible avec MT5/MT7 à partir de AM 2015  
Compatibles con MT5/MT7 del MA 2015

8.R Race	2 701 173	29,90
8.P Performance	2 701 171	22,90



### PLAQUETTE DE FREIN 7.R / 7.P / 7.C

Compatible avec MT2/MT4/MT6/MT8 à partir de AM 2012  
Compatibles con MT2/MT4/MT6/MT8 del MA 2012

7.R Race	2 701 179	24,90
7.P Performance	2 701 175	19,90
7.C Comfort	2 701 177	15,50

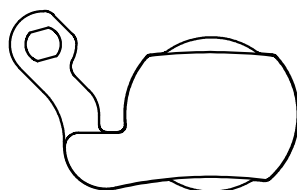

### PLAQUETTE DE FREIN 6.1 / 6.2

Compatible avec Louise à partir de MA2007/Julie HP à partir de AM2009/Marta/  
SL/FR AM 2009-2011  
Compatibles con Louise del MA 2007/Julie HP del AM 2009/Marta/  
SL/FR MA 2009-2011

6.1 Performance	0 721 418	22,90
6.2 Endurance	0 721 419	22,90

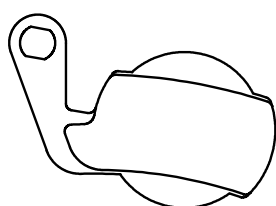

### PLAQUETTE DE FREIN 5.1 / 5.2

Compatible avec Marta MA 2002-2008/Marta SL AM 2003-2011  
Compatibles con Marta AM 2002-2008/Marta SL AM 2003-2011

5.1 Performance	0 721 340	22,90
5.2 Endurance	0 721 672	22,90



### PLAQUETTE DE FREIN 4.1/4.2

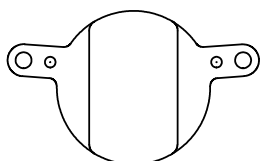

Compatible avec Julie AM 2001–2008  
Compatibles con Julie MA 2001–2008

Description Descripción	Référence N.º articulo	PPC (€) PVP (€)
4.1 Performance	0 721 304	22,90
4.2 Endurance	0 721 684	22,90

### PLAQUETTE DE FREIN 3.1/3.2

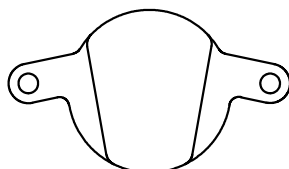

Compatible avec Clara AM 2002/Louise/FR AM 2002–2006  
Compatibles con Clara MA 2002/Louise/FR MA 2002–2006

3.1 Performance	0 721 324	22,90
3.2 Endurance	0 721 682	22,90

### PLAQUETTE DE FREIN 2.1/2.2

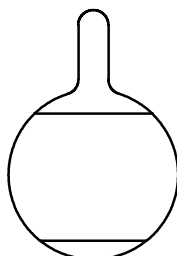

Compatible avec Clara AM 2000–2001/Louise AM 1999–2001  
Compatibles con Clara MA 2000–2001/Louise MA 1999–2001

2.1 Performance	0 721 003	22,90
2.2 Endurance	0 721 056	22,90

### PLAQUETTE DE FREIN 1.1/1.2

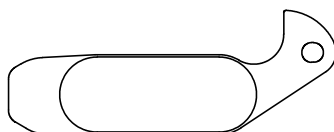

Compatible avec Gustav M AM 2000–2011  
Compatibles con Gustav M MA 2000–2011

1.2 Endurance	0 721 018	22,90
---------------	-----------	-------

### PLAQUETTE DE FREIN



Compatible avec HS11/HS22/HS33 R/HS33 R Trial/HS33 R FIRMtech  
Compatibles con HS11/HS22/HS33 R/HS33 R Trial/HS33 R FIRMtech

noir negro	0 321 406	19,90
gris gris	0 321 407	19,90
rouge rojo	0 720 423	23,90
vert verde	0 720 439	23,90

# DISQUES



## DISQUE STORM SL

Le disque le plus léger qui allie performances de freinage élevées et poids minimal. El disco de freno más ligero combina un gran rendimiento de frenado con un peso mínimo.

Diamètre (mm) Diámetro (mm)	Poids (g) Peso (g)	Référence N.º artículo	PPC (€) PVP (€)
140	75	0 724 401	35,00
160	95	0 724 402	35,00
180	122	0 724 403	35,00
203	153	0 724 404	35,00



## DISQUE STORM HC

Le disque Storm HC est conçu pour un usage extrême et des performances de freinage inégalées.

El disco de freno Storm HC diseñado para condiciones extremas y con el mejor rendimiento de frenado bajo cargas elevadas.

160	127	2 700 928	30,00
180	148	2 700 929	30,00
203	182	2 700 930	30,00



## DISQUE MAGURA

Le disque entré de gamme de la sélection de disques MAGURA. Hautes performances et silencieux.

La entrada a los discos de freno de MAGURA. Alto rendimiento de frenado con niveles mínimos de ruido.

180	179	2 700 709	20,00
-----	-----	-----------	-------

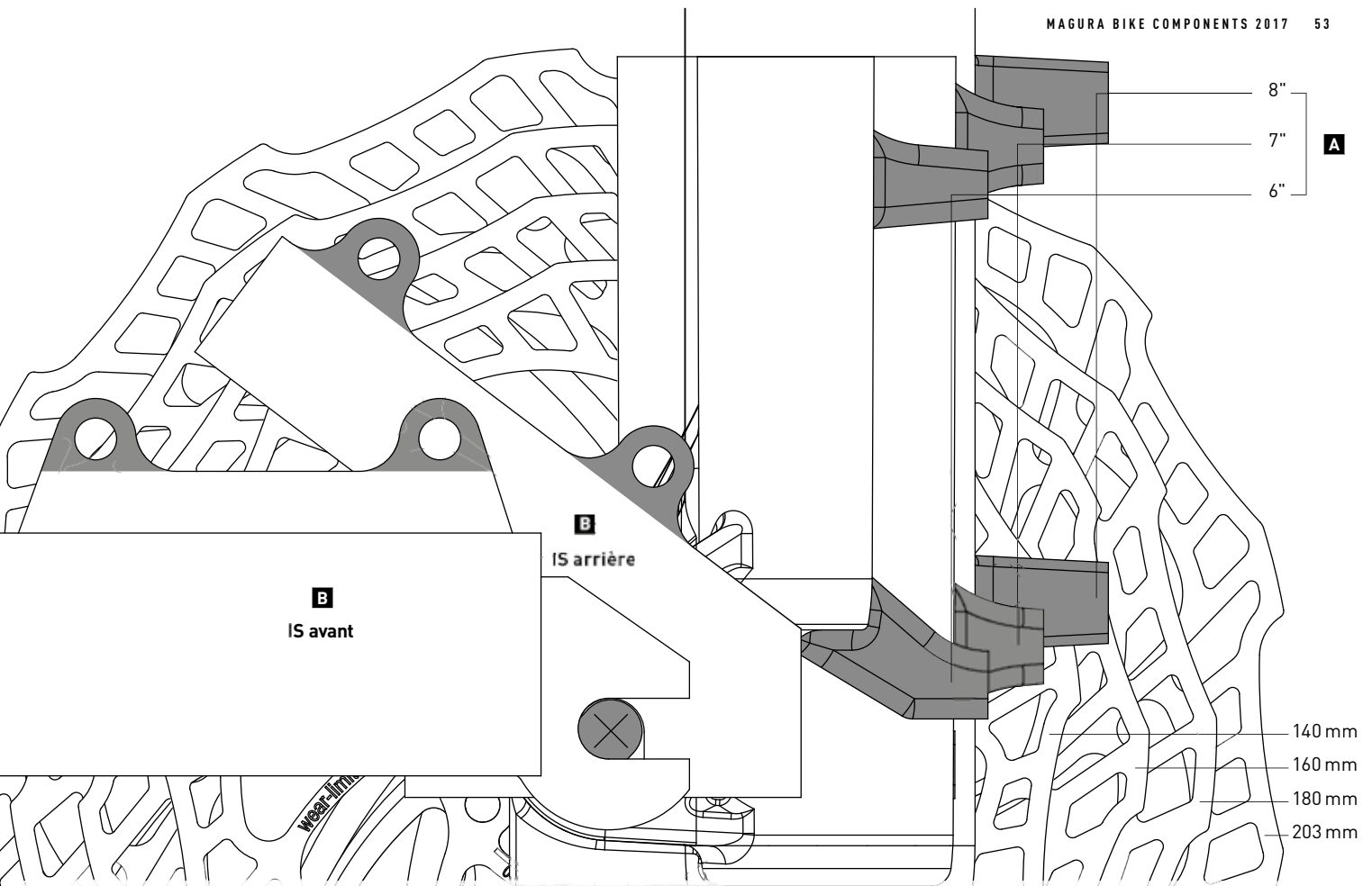

# GUIDE DE MONTAGE MAGURA

## REMARQUE

Pour utiliser ce graphique, alignez le Point central X sur le centre de la patte de la fourche ou du cadre et pivotez jusqu'à ce que le dessin du montage approprié soit aligné sur celui indiqué sur le cadre ou la fourche du vélo en question.

## VERSIONS POST-MOUNT

### A. Post-mount, 74 mm axe en axe

Lancée comme alternative au Standard International en 1997, cette norme est devenue populaire au cours des 5 dernières années, essentiellement en raison de sa simplicité de montage. Présente sur la quasi-totalité des derniers modèles de fourche et de nombreux montages sur cadres, elle existe en 3 tailles principales (illustrées) : 6" permet une fixation directe de l'étrier pour monter un disque 160 mm. 7" permet une fixation directe de l'étrier pour monter un disque 180 mm et 8" permet une fixation directe de l'étrier pour monter un disque 203 mm. Ces tailles sont sans adaptateur. Variation. Les montages sur cadre PM 5" qui s'utilisent avec des disques 140 mm sont également destinés à certains cadres de XC.

» Toutes les tailles de montage PM conviennent aux étriers PM standard.

## VERSIONS DU STANDARD INTERNATIONAL

### B. IS 6", 51 mm axe en axe

Standard pour la quasi-totalité des fourches et cadres entre 1999 et 2008 (sauf Manitou). Les IS pour la roue AV et la roue AR sont différentes.

### C. IS 8" (NI roue AV), 51 mm axe en axe

Utilisée jusqu'à il y a quelques années sur certaines fourches DH et certains cadres, tels que Marzocchi Monster, 888 et Fox 40.

» IS 8" convient à tous les étriers IS standard avec un disque 203 mm.

### D. RockShox Boxxer (IS roue AV), 51 mm axe en axe

Similaire à IS 8", cette taille était utilisée quasiment uniquement sur la fourche RockShox Boxxer jusqu'en 2010.

» Le montage RS Boxxer convient uniquement avec un adaptateur ou étrier spécial.

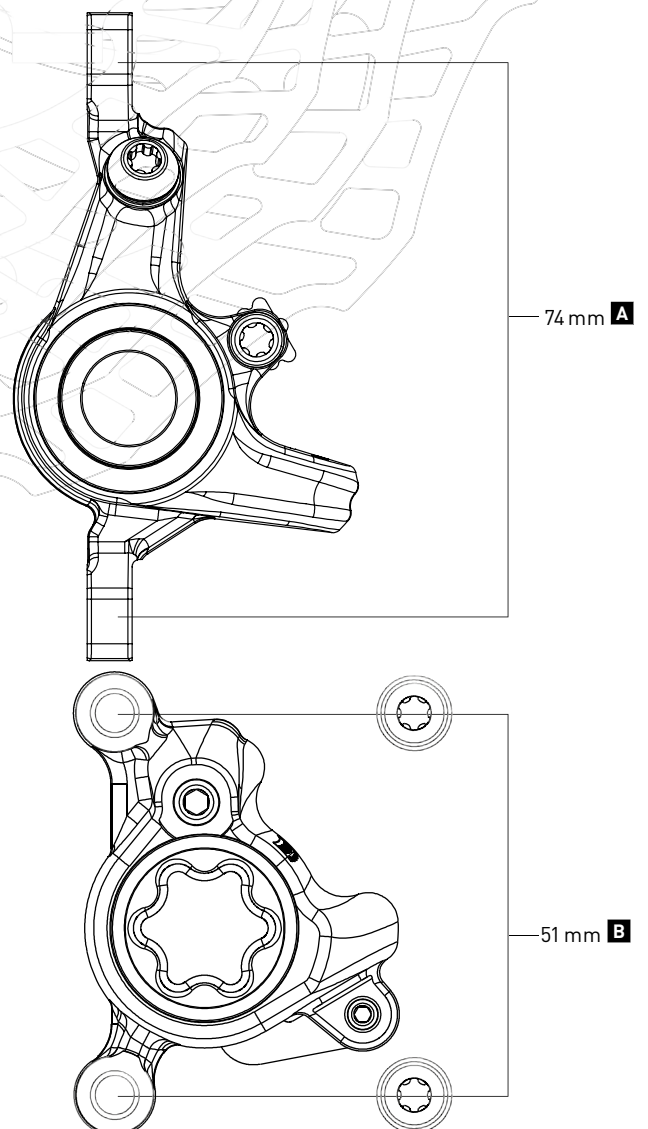



# COLLIER DE GUIDON

## ABRAZADERA SHIFTMIX



Description Descripción	Référence N.º artículo	PPC (€) PVP (€)
pour Shimano I-Spec I+II gauche et droit (paire) Shiftmix 1+2 para Shimano I-Spec I+II izquierdo y derecho (pareja)	2 701 241	39,90
pour Shimano I-Spec I+II gauche Shiftmix 1+2 para Shimano I-Spec I+II izquierdo	2 701 242	20,90
pour Shimano I-Spec I+II droit Shiftmix 1+2 para Shimano I-Spec I+II derecho	2 701 243	20,90
pour SRAM Trigger gauche et droit (paire) Shiftmix 3 para pulsador SRAM izquierdo y derecho (pareja)	0 724 710	39,90
pour SRAM Trigger gauche Shiftmix 3 para pulsador SRAM izquierdo	2 700 840	20,90
pour SRAM Trigger droit Shiftmix 3 para pulsador SRAM derecho	2 700 841	20,90



## ABRAZADERA



boulons ex jaune (VE = 1 pc) Aluminio, actualización amarillo neón, sin tornillos (UP= 1 Pieza/pq)	2 700 751	11,90
boulons ex rouge (VE = 1 pc) Aluminio, actualización rojo neón, sin tornillos (UP= 1 Pieza/pq)	2 700 752	11,90
boulons ex bleu (VE = 1 pc) Aluminio, actualización cian, sin tornillos (UP= 1 Pieza/pq)	2 700 753	11,90
boulons ex (VE = 1 pc) Carbolay, sin tornillos (UP= 1 Pieza/pq)	0 724 709	20,90
noirs (VE = 1 pc) RemoteMix para RCL <sup>2</sup> , negro (UP= 1 Pieza/pq)	0 724 712	19,90
boulons ex noir (VE = 1 pc) Aluminio, negro, sin tornillos (UP= 1 Pieza/pq)	0 724 488	9,90
boulons ex argent (VE = 1 pc) Aluminio, plata, sin tornillos (UP= 1 Pieza/pq)	0 724 489	9,90
boulons ex noir (VE = 1 pc) Carbotecture®, negro, sin tornillos (UP= 1 Pieza/pq)	2 700 137	7,90
boulons ex argent (VE = 1 pc) Carbotecture®, plata, sin tornillos (UP= 1 Pieza/pq)	2 700 136	7,90



# DIVERS



## ROYAL BLOOD

Description Descripción	Référence N.º artículo	PPC (€) PVP (€)
MAGURA Royal Blood, 100 ml	0 721 630	6,50
MAGURA Royal Blood, 250 ml	0 721 632	17,50
MAGURA Royal Blood, 1000 ml	0 721 631	33,50



## GRAISSE POUR FOURCHE

Graisse pour Fourche pour bagues à partir de MA 2012, 50 ml Fork Meister Grease para rodamientos desde el AM 2012, 50 ml	0 724 807	24,90
--	-----------	-------



## SUSPENSION BLOOD

Suspension Blood Typ 2 SAE 5ISOVG 25, huile amortis- sante, 500 ml aceite de amortiguación	0 731 120	13,90
Suspension Blood Typ 5, huile lubrifiante, 500 ml aceite de lubricación	0 722 482	19,90



## KIT D'ENTRETIEN

Kit d'entretien pour freins à disque et sur jante, Conte- nu : 100 ml de Royal Blood, 2 seringues avec flexible, outil Torx T25, 2 colliers d'installation, petites pièces et inserts pour raccourcir le tube Kit de reparación para frenos de disco y de llanta. Contenido: 100 ml de Royal Blood, dos jeringas incl. latiguillo, herramienta Torx T25, mordazas de montaje, piezas pequeñas y boquillas para acortar latiguillos	2 700 191	33,00
Pro-Bleed Kit EBT, (pour freins à disque et sur jante) Kit EBT Pro-purgado (para frenos de disco y de llanta)	0 724 492	46,90



# VÊTEMENTS

## RIDE & RELAX

### Vêtements et accessoires – par MAGURA & Maloja

Le frein à disque MT7 et la tige de selle YRON eLECT envoient un signal clair: MAGURA entre dans une nouvelle ère pour «changer les règles du jeu». Avec de nombreuses récompenses, le matériel MAGURA rencontre déjà un franc succès et sera complété ce printemps par une toute nouvelle collection de vêtements fonctionnels, de streetwear et d'accessoires MAGURA. Maloja est le nouveau partenaire commercial qui confère style idéal et qualité à nos lignes de vêtement.

Deux collections MAGURA comptant plus de 30 produits offrent une sélection riche. «MAGURA par Maloja» propose des vêtements fonctionnels au look MAGURA tendance pour les coureurs, du cross-country à l'enduro. Notre petite collection «streetwear» de grande classe a été spécialement développée pour la vie de tous les jours, avec des designs orientés vers le sport et fabriqués à l'aide de matières de première qualité. Le tout est complété par «MAGURA Essentials» qui regroupe une collection streetwear plus des accessoires pratiques et utiles.

### Prendas y accesorios – hechos por MAGURA y Maloja

El freno de disco MT7 y la tija de sillín YRON eLECT son un claro signo de una nueva era en MAGURA – “Changing the Game”. Los productos de MAGURA han ganado múltiples premios y son muy populares. Y desde esta primavera se verán complementados con una colección totalmente nueva de ropa funcional, ropa informal y accesorios. Para conseguir un estilo apropiado y una línea de ropa de calidad, hemos encontrado un socio adecuado en Maloja.

Dos colecciones de MAGURA ofrecen una variada selección con más de 30 artículos. En “MAGURA by Maloja” los ciclistas encontrarán prendas funcionales desde Cross Country a Enduro con la mirada refrescante de MAGURA. Esta colección informal, pequeña y elegante, ha sido desarrollada para el día a día. Todas las prendas son de materiales de alta calidad y de corte deportivo. Y todo esto se complementa con “MAGURA Essentials”: una pequeña colección ciclista e informal con accesorios útiles y prácticos.



**MAGURA**

**maloja**





# PRÉSENTATION DES PRODUITS

## RIDE – VA ROULER MAGURA par Maloja



MAGURA Gravity Series Short



MAGURA Gravity Series Maillot



MAGURA Gravity Series Maillot  
manches longues



MAGURA Trail Series Short



MAGURA Trail Series Maillot



MAGURA Multi Sport T-Shirt

## RELAX – QUOTIDIEN MAGURA par Maloja



MAGURA Stormshell Veste



MAGURA Technofleece Veste



MAGURA Smoke Maillot  
manches longues



MAGURA Charcoal Polo



MAGURA Charcoal T-Shirt



MAGURA Patch T-Shirt



MAGURA Pantalon  
en coton stretch



MAGURA Bonnet

## RIDE – VA ROULER MAGURA par Maloja



MAGURA Competition Series  
Maillot manches longues



MAGURA Competition Series  
Maillot



MAGURA Competition Series  
Cuissard



**RELAX –  
QUOTIDIEN**  
MAGURA par Maloja



MAGURA T-Shirt MT7 Noir



MAGURA T-Shirt MT7 Blanc



MAGURA T-Shirt MT7 Raceline



MAGURA T-Shirt Happy Trails



MAGURA T-Shirt The Next Ride  
Is Always The Best Ride

**ACCES-  
SORIES**  
MAGURA Essentials



MAGURA Flexfit Casquette



MAGURA Flexfit  
Casquette Enfant



MAGURA Chaussettes de sport  
basses/mi-hautes



MAGURA H.A.D.  
Casquettes Écharpe



MAGURA Serviette de bain



MAGURA Tablier



MAGURA Bidon



MAGURA Tasse de voyage



MAGURA eLECT Powerbank



MAGURA Multi-outil M8

MAG  
URA

# COUREURS & ÉQUIPES



DANNY MACASKILL



BRIAN LOPES



FABIO WIBMER



INTENSE FACTORY



CÉDRIC GRACIA



TIBOR SIMAI



LAC BLANC COMMENCAL



PHILIPP FOLTZ / ATLANTIC CYCLING



BERGAMONT H. FACTORY



BRETT TIPPIE



DOROTHEE FLECK



HANNES SLAVIK



CRAFT ROCKY MOUNTAIN



HARALD PHILIPP



CUBE GLOBAL SQUAD

# SPONSORISÉS



RADON MAGURA FACTORY



JASPER JAUCH



JORDAN BAUMANN



MAXIMILIAN GAST



KREIDLER WERKSTEAM



DENIS KATZER



MAX SCHUMANN



SOLID-REVERSE FACTORY TEAM



STEFAN HERMANN / MTB ACADEMY



SABINE SPITZ



MARCUS KLAUSMANN



STEFAN SCHLIE



MORGAN SUCH



TINO KÄSSNER



YANNICK GRANIERI



# MOTIVÉD



# PAR MAGURA



# ILS NOUS FONT CONFIANCE







# RÉSEAU MAGURA

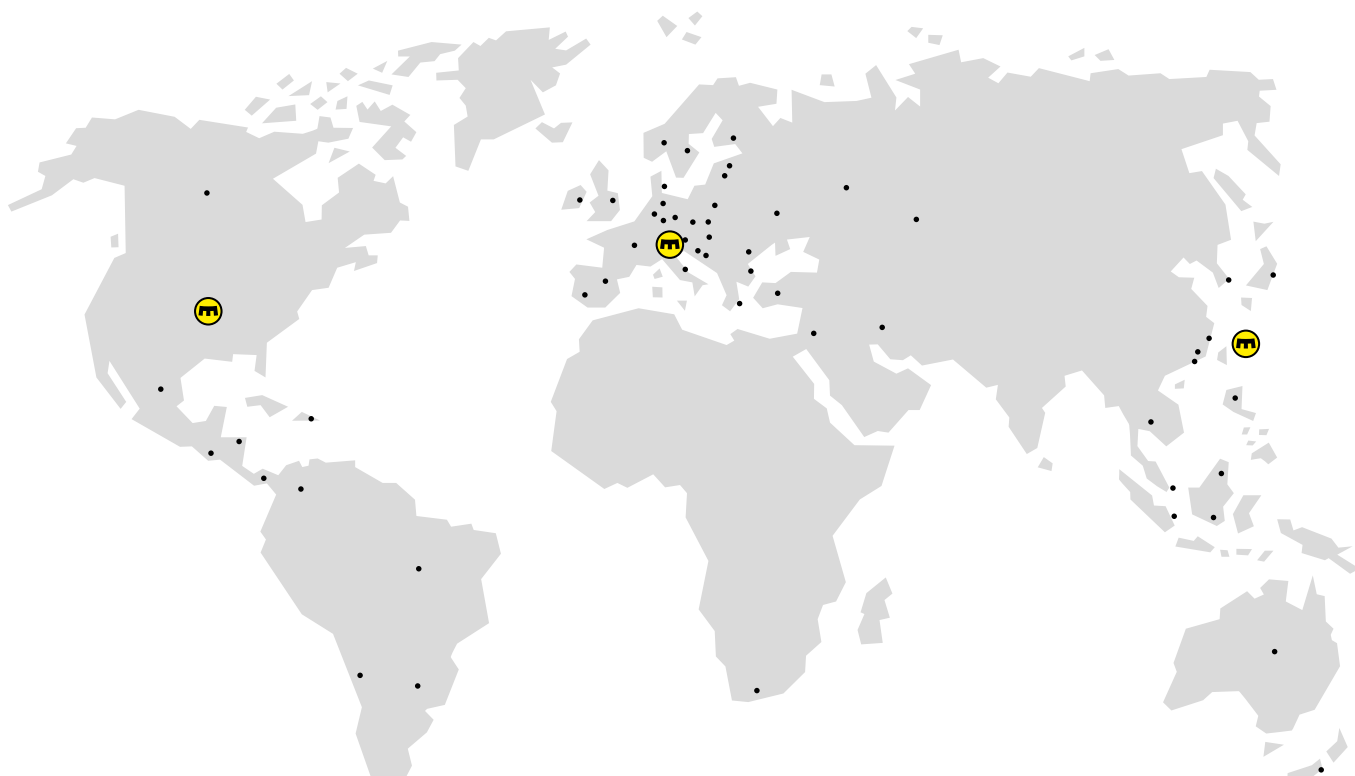

**MAGURA**

MAGURA Bike Parts GmbH & Co. KG  
Eckisstraße 6 · D-72574 Bad Urach  
+49 (0)7125 969460 · [service@magura.de](mailto:service@magura.de)  
[magura.com](http://magura.com) · [facebook.com/magurapassionpeople](https://facebook.com/magurapassionpeople)

© MAGURA, All rights reserved  
Printed in Germany · 9.500 · 2 701 273, 08/2016  
Features may be subject to change

