



TERN BIKES & PARTS

2019

tern



Inhaltsverzeichnis / Table de matières

1/2

GSD
S00
S10

6/7

Verge
X20
X11
S8i
P10
D9

9 / 10

Link
D8
D7i
D7i 2018
C8

12

GSD Accessoires
Accessoires **GSD**

3/5

Vektron
S10
Q9
D7i

8

Eclipse
X22
P20
Tour

11

Node
D8
D7i

GSD

GSD S00

Farbe/Couleur: mango / grey

5599.00



Die letzte Meile in Ehren, manche Fahrten sind aber schlicht deutlich länger und mit Stop'n'Go Phasen gesegnet. Hier ist eine Nabenschaltung die bessere Wahl, da auch im Stand zurückgeschaltet werden kann. Mit der neuen ENVIOLo Getriebenebe funktioniert das hier sogar stufenlos. Maximaler Komfort also für ein Lastenrad der Extra-Klasse.

Certain sorties sont simplement plus longues et remplies de phases stop-and-go. Ici a moyeux a vitesse est le meilleur choix, car il peut-être utilisé. C'est un confort maximale pour un vélo cargo supérieur.

**Enorm nützlich, überraschend klein.
Énormément utile, étonnamment petit.**

Radgröße / Grandeur des roues:	20"
Übersetzung / Vitesses:	Continuously Variable 380%
Rahmen / Cadre:	Tern GSD, 7005-Al, patented MultiTruss design
Lenkerstütze / Guidon post:	Tern Physis 3D (G2), 3D forged, 5 patented technologies, 12°, 290 mm
Vorbau / Potence:	Tern Andros (G2), adjustable, forged construction, patented technology
Lenker / Guidon:	Tern Sweep, 27 degrees, 6061-Al, Tern Andros adapted
Sattel / Selle:	Tern GSD, with rear handle
Sattelstütze / Tige de selle:	Tern Telescope, 34.9mm, Lite 2014-Al
Bremsen / Friens:	Magura MTS, 4-piston hydraulic disc, 180 mm rotor
Bremshebel / poignée des freins:	Magura, hydraulic
Vorderrad / Roue avant:	Tern Atlas, heavy duty cargo wheel
Hinterrad / Roue arrière:	Tern Atlas, heavy duty cargo wheel
Vordere Nabe / Moyeu avant:	Tern Atlas, Boost Thru-axle, sealed cartridge bearing
Hintere Nabe / Moyeu arrière:	Enviolo N380x, 380% continuously variable gear range, Boost Thru-axle
Reifen / Pneus:	Tern x Schwalbe Super Moto-X, 62-406, Green Guard, Reflex
Schalthebel / Commandes:	Enviolo CT, Twist
Wechsel / derailleur arrière:	Chain tensioner, dual-pulley
Kurbelgarnitur / Pédalier:	Tern GSD custom, forged 6061-AL DH crankarm
Kassette / Cassette:	Sprocket 20 TOOTH
Pedalen / Pédales:	Urban with non-slip surface, sealed bearings
Kettenschutz / garde de chaîne:	SKS Chainblade
Ständer / Béquille:	Heavy-duty double stand
Scheinwerfer / Phares:	Tern Valo, integrated, 41 lux/150 lumens
Rücklicht / feu arrière:	Herrmans H-Trace, for eBike
Gepäckträger / Porte-baggage:	Frame integrated, heavy duty design
Schloss / Cadena:	ABUS 5650L, keyed-alike with Bosch battery
Motor / Moteur:	Bosch Performance CX, 36 V/250 W, max speed 25 kph
Akku / Accu:	Bosch Dual Battery system, 500wh or 1000wh
Reichweite / Autonomie:	500 Wh: 50-100 km; 1000 Wh: 100-200 km
Bedienungseinheit / ordinateur de bord:	Bosch Purion, 4 mode selectable, walk assist
Gewicht / Poids:	32.5 kg

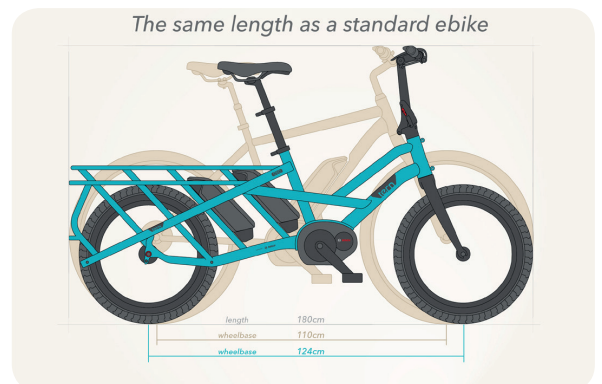
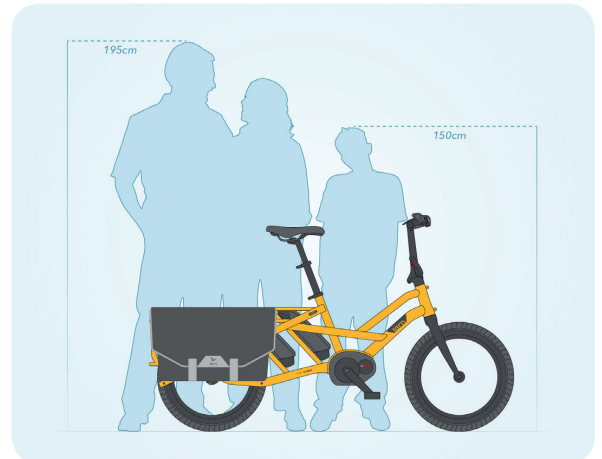

GSD S10

4599.00

Packtaschen optional erhältlich
Sacoches disponibles en option



Farbe/Couleur: beetle blue / grey



Farbe/Couleur: mango / grey



Farbe/Couleur: silverblue / grey

Nicht nur für Zustellunternehmen für die „letzte Meile“ erste Wahl. Die eigenständige Rahmenform bietet mit dem integrierten Gepäckträger und dem optionalen Fronträger eine Ladekapazität für bis zu drei Euroboxen, die optional dazugehörigen Taschen bieten bis zu jeweils 31 Liter Stauvolumen zusätzlich. TERN GSD - der smartere Zweitwagen.

Pas seulement pour les entreprises de livraison pour le premier choix "dernier kilomètre". La forme du cadre avec le porte-bagages intégré et le porte-bagages optionnel offre une capacité de chargement pour trois caisses. Les poches optionnelles associées offrent une capacité de stockage maximale de 31 litres. TERN GSD - la deuxième voiture la plus intelligente.

Radgröße / Grandeur des roues:	20"	Wechsel / derailleur arrière:	Shimano Deore Shadow+
Übersetzung / Vitesses:	1 x 10	Kurbelgarnitur / Pédalier:	Tern GSD custom, forged 6061-AL DH crankarm
Rahmen / Cadre:	Tern GSD, 7005-AL, patented MultiTruss design	Kassette / Cassette:	Shimano 11-36T, 10 spd
Lenkerstütze / Guidon post:	Tern Physis 3D (G2), 3D forged, 5 patented technologies, 12", 290 mm	Pedalen / Pédales:	Urban with non-slip surface, sealed bearings
Vorbau / Potence:	Tern Andros (G2), adjustable, forged construction, patented technology	Kettenschutz / garde de chaîne:	SKS Chainblade
Lenker / Guidon:	Tern Sweep, 27 degrees, 6061-AL, Tern Andros adapted	Ständer / Béquille:	Heavy-duty double stand, 80kg capacity
Sattel / Selle:	Tern GSD, with rear handle	Scheinwerfer / Phares:	Tern Valo, integrated, 41 lux/150 lumens
Sattelstütze / Tige de selle:	Tern Telescope, 34.9mm, 2014-AL	Rücklicht / feu arrière:	Herrmans H-Trace, for eBike
Bremsen / Friens:	Magura MT5, 4-piston hydraulic disc, 180 mm rotor	Schutzbleche / Garde-boue:	SplashGuard, stainless hardware
Bremshebel / poignée des freins:	Magura, hydraulic	Gepäckträger / Porte-baggage:	Frame integrated, heavy duty design
Vorderrad / Roue avant:	Tern Atlas, heavy duty cargo wheel	Motor / Moteur:	Bosch Performance, 36 V/250 W, max speed 25 kph
Hinterrad / Roue arrière:	Tern Atlas, heavy duty cargo wheel	Akku / Accu:	Bosch Dual Battery system, 400wh/500wh/900wh
Vordere Nabe / Moyeu avant:	Tern Atlas, Boost thru-axle	Reichweite / Autonomie:	Single battery: 400 Wh: 50-110 km, 500 Wh: 60-140 km Dual battery: 900 Wh: 110-250 km
Hintere Nabe / Moyeu arrière:	Tern Atlas, Boost thru-axle, Syntace X-12 standard, ebike reinforced design	Bedienungseinheit / ordinateur de bord:	Bosch Purion, 4 mode selectable, walk assist
Reifen / Pneus:	Tern x Schwalbe Super Moto-X, 62-406, Green Guard, Reflex	Gewicht / Poids:	27.06 kg w/o panniers, w/o foot pegs
Schalthebel / Commandes:	Shimano Deore, 1 x 10 spd		

Der Lastenesel mit E-Power.
Le transporteur avec E-Power.



Vektron

Vektron S10

Farbe/Couleur: matt black

3999.00



Die ganze Kraft und Leistung eines Bosch E-Bikes in einem tragbaren Paket. Im ersten Praxistest nach Produkttest wird das Vektron als das beste faltbare Ebike auf dem Markt bezeichnet. Das neue Vektron wird durch eine verbesserte Geometrie, den neuesten und nahezu geräuschlosen Bosch-Motor und ein robuster, verlängerter Gepäckträger noch besser. Holen Sie sich ein Vektron und viele Ihrer Autofahrten werden zu Fahrradtouren.

Toute la puissance et les performances d'un vélo Bosch, simplement portable. Dans tous les tests de produits, le Vektron est appelé le meilleur vélo pliant sur le marché. Le nouveau Vektron est encore meilleur avec une géométrie améliorée, le tout dernier moteur silencieux de Bosch et un nouveau rack étendu et robuste. Avec le nouveau Vektron, beaucoup de vos trajets en voiture commenceront à se transformer en trajets à vélo.

Der Top-Beschleuniger. Le top accelerateur.

Radgröße / Grandeur des roues:	20"
Übersetzung / Vitesses:	1 x 10
Rahmen / Cadre:	Tern Vektron, hydroformed 7005-Al, OCL+ joint, 3 patented technologies
Lenkerstütze / Guidon post:	Tern Physis 3D (G2), 3D forged, 5 patented technologies, 12°, 320 mm
Vorbau / Potence:	Tern Andros (G2), adjustable, forged construction, patented technology
Sattel / Selle:	Tern Porter+, patented GripPad design, PrimeGel padding
Sattelstütze / Tige de selle:	Tern Telescope, 34.9mm, Lite 2014-Al
Bremsen / Friens:	Magura MT4, hydraulic disc
Bremshebel / poignée des freins:	Magura, hydraulic disc
Vordere Nabe / Moyeu avant:	Novatec, sealed cartridge bearing, disc
Hintere Nabe / Moyeu arrière:	Novatec, sealed cartridge bearing, disc
Reifen / Pneus:	Schwalbe Big Apple, Performance Line, 55-406, puncture protection, Reflex
Schalthebel / Commandes:	Shimano Deore, 1 x 10 spd
Wechsel / derailleur arrière:	Shimano Deore Shadow+
Kurbelgarnitur / Pédalier:	Vektron custom, forged AL6061 crankarm
Pedalen / Pédales:	MKS EZY
Glocke / Sonnette:	Aluminum
Kettenschutz / garde de chaîne:	SKS Chainblade
Ständer / Béquille:	URSUS MOOI, rear mount
Scheinwerfer / Phares:	Tern Valo Direct, integrated, 41 lux/150 lumens
Rücklicht / feu arrière:	Herrmans H-Trace, for eBike
Schutzbleche / Garde-boue:	SKS, stainless hardware
Gepäckträger / Porte-baggage:	Atlas Rack, integrated 8 point mounting
Motor / Moteur:	Bosch Active Line Plus, 36 V/250 W, max speed 25 kph
Akku / Accu:	400 Wh
Reichweite / Autonomie:	400 Wh: 50-100 km
Bedienungseinheit / ordinateur de bord:	Bosch Purion, 4 mode selectable, walk assist
Gewicht / Poids:	22.1 kg

Vektron

Vektron Q9

Farbe/Couleur: gloss blue

3499.00



Das Vektron ist ein erstklassiges Elektrofahrzeug, das sich innerhalb von 10 Sekunden zusammenklappen lässt, um in Zügen, Autos oder unter den Schreibtischen zu passen. Mit einem elektrischen Antrieb sind 20" Laufräder genauso schnell wie 28". Das bedeutet Fahrer genießen alle Vorteile der kleinen Laufräder - kompakte Größe, niedriger Schwerpunkt, schnelle Beschleunigung, wendige Handhabung und viel Laderaum - bei gleicher Geschwindigkeit eines 28" Fahrrads.

Toute la puissance et les performances d'un vélo Bosch, simplement portable. Dans tous les tests de produits, le Vektron est appelé le meilleur vélo pliant sur le marché. Le nouveau Vektron est encore meilleur avec une géométrie améliorée, le tout dernier moteur silencieux de Bosch et un nouveau rack étendu et robuste. Avec le nouveau Vektron, beaucoup de vos trajets en voiture commenceront à se transformer en trajets à vélo.

Die sportliche Mitte. Le milieu sportif.

Radgröße / Grandeur des roues:	20"
Übersetzung / Vitesses:	1 x 9
Rahmen / Cadre:	Tern Vektron, hydroformed 7005-Al, OCL+ joint, 3 patented technologies
Lenkerstütze / Guidon post:	Tern Physis 3D (G2), 3D forged, 5 patented technologies, 12°, 320 mm
Vorbau / Potence:	Tern Andros (G2), adjustable, forged construction, patented technology
Sattel / Selle:	Tern Porter, patented GripPad design
Sattelstütze / Tige de selle:	Tern Telescope, 34.9mm, Lite 2014-Al
Bremsen / Friens:	Shimano, hydraulic disc
Bremshebel / poignée des freins:	Shimano, hydraulic disc
Vordere Nabe / Moyeu avant:	Shimano disc
Hintere Nabe / Moyeu arrière:	Shimano disc
Reifen / Pneus:	Schwalbe Big Apple, 55-406, puncture protection, Reflex
Schalthebel / Commandes:	Shimano Alivio, 1 x 9 spd, trigger
Wechsel / derailleur arrière:	Shimano Alivio Shadow
Kurbelgarnitur / Pédalier:	Vektron custom, forged AL6061 crankarm
Pedalen / Pédales:	MKS EZY
Glocke / Sonnette:	Aluminum
Kettenschutz / garde de chaîne:	SKS Chainblade
Ständer / Béquille:	URSUS MOOI, rear mount
Scheinwerfer / Phares:	Tern Valo Direct, integrated, 41 lux/150 lumens
Rücklicht / feu arrière:	Herrmans H-Trace, for eBike
Schutzbleche / Garde-boue:	SplashGuard, stainless hardware
Gepäckträger / Porte-baggage:	Atlas Rack, integrated 8 point mounting
Motor / Moteur:	Bosch Active Line Plus, 36 V/250 W, max speed 25 kph
Akku / Accu:	400 Wh
Reichweite / Autonomie:	400 Wh: 50-100 km
Bedienungseinheit / ordinateur de bord:	Bosch Purion, 4 mode selectable, walk assist
Gewicht / Poids:	21.9 kg

Vektron

Vektron D7i

Farbe/Couleur: Matt Gunmetal

3599.00



Der größte Feind des Guten ist das Bessere! Mit dem Vektron P7i bieten wir innerhalb der Vektron-Serie eine interessante und komfortable Nabenschaltungsalternative mit BOSCH Antrieb. Der Active Line Motor mit 400 Wattstunden Kapazität greift nicht zu hoch ins Preis-Regal und bietet dennoch moderne Markenqualität für höchste Komfortansprüche.

La Vektron P7i est équipée d'un moyeu à engrenages internes Nexus 7, pour que votre trajet reste rangé et sans tracas. Et avec ses freins à disque hydrauliques, son porte-bagages arrière robuste, son éclairage Valo Direct et ses ailes, il est idéal pour les trajets quotidiens.

Der Alleskönner. Personne à tout faire.

Radgröße / Grandeur des roues:	20"
Übersetzung / Vitesses:	1 x 7
Rahmen / Cadre:	Tern Vektron, hydroformed 7005-Al, OCL+ joint, 3 patented technologies
Lenkerstütze / Guidon post:	Tern Physis 3D (G2), 3D forged, 5 patented technologies, 12°, 320 mm
Vorbau / Potence:	Tern Andros (G2), adjustable, forged construction, patented technology
Sattel / Selle:	Tern Porter+, patented GripPad design, PrimeGel padding
Sattelstütze / Tige de selle:	Tern Telescope, 34.9mm, Lite 2014-Al
Bremsen / Friens:	Shimano, hydraulic disc
Bremshebel / poignée des freins:	Shimano, hydraulic disc
Vordere Nabe / Moyeu avant:	Shimano disc
Hintere Nabe / Moyeu arrière:	Shimano Nexus 7, disc
Reifen / Pneus:	Schwalbe Big Apple, 55-406, puncture protection, Reflex
Schalthebel / Commandes:	Shimano Nexus, 7 spd
Kurbelgarnitur / Pédalier:	Vektron custom, forged AL6061 crankarm
Kassette / Cassette:	16T
Glocke / Sonnette:	Aluminum
Kettenschutz / garde de chaîne:	SKS Chainblade
Ständer / Béquille:	URSUS MOOI, rear mount
Scheinwerfer / Phares:	Tern Valo Direct, integrated, 41 lux/150 lumens
Rücklicht / feu arrière:	Herrmans H-Trace, for eBike
Schutzbleche / Garde-boue:	SplashGuard, stainless hardware
Gepäckträger / Porte-baggage:	Atlas Rack, integrated 8 point mounting
Motor / Moteur:	Bosch Active Line Plus, 36 V/250 W, max speed 25 kph
Akku / Accu:	400 Wh
Reichweite / Autonomie:	400 Wh: 50-100 km
Bedienungseinheit / ordinateur de bord:	Bosch Purion, 4 mode selectable, walk assist
Gewicht / Poids:	22.5 kg

Verge

Verge X20

Fliegen mit eigener Kraft / Voler avec votre propre force

2999.00



Für alle, denen schnell nicht schnell genug sein kann. Sie fühlen sich angesprochen? Wir haben Ihr Rad. Genauer: Ihr Faltrad. Kompakt verstaut lauert es schon auf die nächste Bestzeit.

Certains personnes aiment juste aller vite, vraiment vite. Si c'est ce qui vous motive, nous avons votre vélo - dans un bel emballage portable pour que vous puissiez régler votre problème de vitesse peu importe où vous vous trouvez.

Radgröße / Grandeur des roues:	20"
Übersetzung / Vitesses:	2 x 10
Rahmen / Cadre:	Verge, hydroformed 7005-Al w/ smooth TIG welding, patented OCL Joint and DoubleTruss technology, Iigus bearings,
Lenkerstütze / Guidon post:	Physis 3D, Iigus bearings, 4 patented technologies
Vorbau / Potence:	Syntaxe VRO, adjustable, Built for Tern
Lenker / Guidon:	Kinetix Pro X Drop, 7050-Al, 42 cm, multi-buttet, compact drop, for VRO
Sattel / Selle:	Kore Road Performance
Sattelstütze / Tige de selle:	Stasis by Syntaxe, 7050-Al, hard-anodized
Bremsen / Friens:	Kinetix Pro, Ashima Aero CNC cartridge brake shoes
Bremshebel / poignée des freins:	Avid Speed Dial 7
Vordere Nabe / Moyeu avant:	Kinetix Pro by American Classic
Hintere Nabe / Moyeu arrière:	Kinetix Pro by American Classic
Reifen / Pneus:	Schwalbe Durano, 28-406, foldable, puncture protection, 120 psi
Schalthebel / Commandes:	SRAM DoubleTap, 2 x 10
Umwerfer / derailleur avant:	SRAM RED, YAW Technology
Wechsel / derailleur arrière:	SRAM RED
Kurbelgarnitur / Pédalier:	FSA SL-K custom for Tern, carbon, 55/42T MegaExo
Kassette / Cassette:	SRAM RED, 11-28T
Innenlager / Jeu de pédalier:	FSA MegaExo
Gewicht / Poids:	9.3 kg

Verge X11

Lichtgeschwindigkeit / Vitesse de la lumière

2699.00



Radgröße / Grandeur des roues:	20" (ETRTO 451)
Übersetzung / Vitesses:	1 x 11
Rahmen / Cadre:	Tern Verge, hydroformed 7005-Al w/ smooth TIG welding, OCL+ joint, 3 patented technologies
Lenkerstütze / Guidon post:	Tern Physis 3D (G2), 3D forged, 5 patented technologies, 12°, 290 mm
Vorbau / Potence:	Syntaxe VRO, adjustable, Built for Tern
Steuersatz / jeu de direction:	Flux Pro, angular contact bearings, Physis integrated
Lenker / Guidon:	Kinetix Pro X, double-buttet 7050-Al, for VRO
Sattel / Selle:	Ergon SMC30 Pro, TiNox Rails
Sattelstütze / Tige de selle:	Stasis by Syntaxe, 7050-Al, hard-anodized
Bremsen / Friens:	Shimano Deore, hydraulic disc
Bremshebel / poignée des freins:	Shimano Deore, hydraulic disc
Vorderrad / Roue avant:	Kinetix Pro X Disc, Paired Spoke technology, straight-pull design, 20H, 600 g
Hinterrad / Roue arrière:	Kinetix Pro X Disc, Paired Spoke technology, SRAM XD Driver, straight-pull design, 20H, asymmetric flange, 720 g
Reifen / Pneus:	Schwalbe Durano, 28-451, 115 psi
Schalthebel / Commandes:	SRAM GX trigger, 1 x 11 spd
Wechsel / derailleur arrière:	SRAM X1
Kurbelgarnitur / Pédalier:	SRAM Force® 1 carbon, X-SYNC chainring, 52T
Kassette / Cassette:	SRAM XG-1150, 10-42T, 11 spd
Innenlager / Jeu de pédalier:	SRAM GXP
Gewicht / Poids:	10.2 kg

Unser Flaggschiff, das Verge X11, bringt drei Technologiesprünge zu Tern: die 451er Laufräder, die T-Tuned™ Geometrie und die neuen 1fach Antriebe mit ultrabreiter Übersetzung. Es ist das kompromisslose Verge mit, Carbon Kurbeln, 10-42er Monster Kassette für steile Aufstiege und schwungvollen Abfahrten

Le Verge X11 apporte trois avancées technologiques aux vélos Tern : des roues 451, une géométrie T-Tuned™, ainsi qu'une transmission largement espacée 1x. Avec un pédalier en carbone et une cassette monstrueuse de 10-42 dents pour les montées raides et les descentes enflammées, tout est permis avec le Verge X11.

Verge S8i

Der Super-Pendler / Le Super Commuter

2299.00



Radgröße / Grandeur des roues:	20"
Übersetzung / Vitesses:	1 x 8
Rahmen / Cadre:	Tern Verge, hydroformed 7005-Al w/ smooth TIG welding, OCL+ joint, 3 patented technologies
Lenkerstütze / Guidon post:	Tern Physis 3D (G2), 3D forged, 5 patented technologies, 12°, 350 mm
Vorbau / Potence:	Tern Andros (G2), adjustable, forged construction, patented technology
Lenker / Guidon:	Kinetix Comp, double-buttet 6061-Al
Sattel / Selle:	Tern Porter+, patented GripPad design, PrimeGel padding
Sattelstütze / Tige de selle:	Stasis by Syntaxe, 7050-Al, hard-anodized
Bremsen / Friens:	Shimano Deore, hydraulic disc
Bremshebel / poignée des freins:	Shimano Deore, hydraulic disc
Vordere Nabe / Moyeu avant:	BioLogic Joule 3 dynamo, disc
Hintere Nabe / Moyeu arrière:	Shimano Alfine, 8 spd
Reifen / Pneus:	Schwalbe Big Apple, 55-406, puncture protection, Reflex
Schalthebel / Commandes:	Shimano Alfine, 1 x 8 spd
Kurbelgarnitur / Pédalier:	Gates Carbon Drive
Kassette / Cassette:	Gates CDX, precision CNC machined cog
Pedalen / Pédales:	MKS UB-LITE EZY, QR
Ständer / Béquille:	Rear mount, Pletscher design
Scheinwerfer / Phares:	Tern Valo 2, integrated, 41 lux/150 lumens
Rücklicht / feu arrière:	Spanninga Pixeo XDS
Schutzbleche / Garde-boue:	SplashGuard, stainless hardware
Gepäckträger / Porte-baggage:	Tern Cargo Rack
Gewicht / Poids:	14.3 kg

Mit dem Verge S8i fährt ein weiteres Premium-Bike als Neuheit zum Händler um die Ecke: das vollausgestattete Modell bietet den Gates Riemenantrieb, 8-Gang Alfine und hydraulischen Discs. Was will man mehr?

Le Verge S8i est le vélo pliant à faible besoin de maintenance le plus versatile au monde. Il a été conçu autour d'une courroie Gates, un moyeu à vitesses internes Shimano Alfine 8. Le résultat un super commuter pratiquement silencieux sans composants gras et sans dérailleurs saillants, ainsi qu'un ratio de développement suffisant pour attaquer les montées. Il vous emmènera où vous voulez, rapidement, proprement et avec style.

Verge

Verge P10

Die Raketentechnologie / Une science avancée

1499.00



Das Verge P10 ist auf Leistung getrimmt. Mit den 451er Rennlaufädern und der aerodynamischen T-Tuned™ Geometrie lässt es sich außergewöhnlich stabil und trotzdem komfortabel fahren. Mit einem einstellbaren Vorbau kann man die Fahrposition sehr genau einstellen. Wir haben auch einen Porter™ Sattel verbaut der tagelanges Fahren und bequemes Tragen des Velos ermöglicht.

Le Verge P10 est conçu pour la performance. Avec ses roues de taille 451, sa géométrie T-Tuned™ aérodynamique, il roule avec un confort et une stabilité exceptionnels. Sa potence ajustable vous permet de peaufiner votre position de conduite avec précision. Nous avons également inclus une selle Porter™+ pour une assise confortable tout au long de la journée et une portabilité encore plus pratique.

Radgröße / Grandeur des roues:	20" (ETRTO 451)
Übersetzung / Vitesses:	1 x 10
Rahmen / Cadre:	Tern Verge, hydroformed aluminum, OCL+ joint, 3 patented technologies
Lenkerstütze / Guidon post:	Tern Physis 3D (G2), 3D forged, 5 patented technologies, 12°, 290 mm
Vorbau / Potence:	Syntace VRO, adjustable, Built for Tern
Lenker / Guidon:	Kinetix Comp, double-buttet 6061-Al, for VRO
Sattel / Selle:	Tern Porter+, patented GripPad design, PrimeGel padding
Sattelstütze / Tige de selle:	Tern Strut, 2014-Al, 2 bolt clamp
Bremsen / Friens:	Shimano, hydraulic disc
Bremshebel / poignée des freins:	Shimano, hydraulic disc
Vorderrad / Roue avant:	Kinetix Pro Disc, Paired Spoke technology, Shimano Centerlock, 20H
Hinterrad / Roue arrière:	Kinetix Pro Disc, Paired Spoke technology, Shimano Centerlock, 20H
Reifen / Pneus:	Schwalbe Durano, 28-451, puncture protection, 115 psi
Schalthebel / Commandes:	Shimano Deore, 1 x 10 spd
Wechsel / derailleur arrière:	Shimano Deore Shadow
Kurbelgarnitur / Pédalier:	FSA Vero, Built for Tern, 53T
Kassette / Cassette:	11-40T, 10 spd
Pedalen / Pédales:	LiteForm QR, alloy body, QR right/standard left
Ständer / Béquille:	Rear mount, Pletscher design
Gewicht / Poids:	11.7 kg

Verge D9

Der Flinke Flitzer / Ajusté pour la vitesse

1099.00



Das Verge D9 bildet den Einstieg in die komplett überarbeitete Verge-Baureihe. Dank neuer Rahmengenometrie und größeren Laufädern, bietet das Verge hervorragendes Handling und mehr Kontrolle als jemals zuvor. Egal ob Novize oder Kenner, groß oder eher zierlich gewachsen: mit seinen 9 Gängen kommt man mit dem Verge D9 schnell auf Spurt-Tempo und beweist, dass sich sportlicher Schick und Alltagstauglichkeit locker vereinen lassen.

Le Verge D9 est un avant-gardiste. Né de la philosophie de design des vélos Verge 451, il dispose de plus grandes roues, de la nouvelle géométrie T-Tuned™ et d'une transmission 1x. C'est autant que nous puissions condenser dans un seul vélo. Le Verge D9 est prêt à recevoir toute amélioration que vous voudriez lui apporter.

Radgröße / Grandeur des roues:	20" (ETRTO 451)
Übersetzung / Vitesses:	1 x 9
Rahmen / Cadre:	Tern Verge, hydroformed aluminum, OCL+ joint, 3 patented technologies
Lenkerstütze / Guidon post:	Tern Physis 3D (G2), 3D forged, 5 patented technologies
Vorbau / Potence:	Syntace VRO, adjustable, Built for Tern
Lenker / Guidon:	Flat bar, 6061-Al
Griffe / Poignées:	Velo ergonomic, lock-on
Sattel / Selle:	Tern Porter, patented GripPad design
Sattelstütze / Tige de selle:	SuperOversize, 6061-Al, micro-adjust clamp
Bremsen / Friens:	V, aluminum, linear spring
Bremshebel / poignée des freins:	V, aluminum bracket/lever
Vordere Nabe / Moyeu avant:	Mini, aluminum, QR
Hintere Nabe / Moyeu arrière:	Formula, 9 spd cassette
Reifen / Pneus:	CST, 37-451, light skinwall, 60 TPI
Schalthebel / Commandes:	Shimano, trigger, 1 x 9 spd
Wechsel / derailleur arrière:	Shimano Acera Shadow
Kurbelgarnitur / Pédalier:	Forged 6061 aluminum, 53T
Kassette / Cassette:	11-36T, 9 spd
Pedalen / Pédales:	Folding, alloy body
Ständer / Béquille:	Deluxe rear mount
Gewicht / Poids:	12.2kg

Gebaut für Geschwindigkeit und Leidenschaft.
Conçus pour la vitesse et les exploits.

Eclipse

Eclipse X22

Der Blackbird / le blackbird

2799.00



Sind Kultbikes planbar? Wir sagen Ja. Die Black Beauty unter den Falträdern trägt ihre Rennrad-Gene offen zur Schau. Die Geometrie ist klar auf Dynamik ausgelegt, ebenso die angriffs-lustige Sitzposition. Ob Innenstadt-Carving oder kurvige Radwege - die auf Speed ausgelegten Reifen bringen jeden in den Flow. Ausprobieren!

L'Eclipse X22 est conçu pour être le vélo pliant le plus rapide au monde. Avec ses roues de 26 pouces assemblées à la main et sa géométrie de compétition, il s'agit d'un vélo de course de taille standard, mais qui se plie en 10 secondes. Il est doté d'une transmission Ultegra et, juste à temps pour les nouveaux règlement de l'UCI, d'un set de freins à disques hydrauliques. Avec une finition noir furtif, une fourche hydroformée, des accents rouges Syntace, et une ingénierie parfaite, le X22 inaugure un nouveau chapitre du design Tern.

Radgröße / Grandeur des roues:	26"
Übersetzung / Vitesses:	2 x 11
Rahmen / Cadre:	Tern Eclipse, hydroformed 7005-Al w/ smooth TIG welding, OCL+ joint, 3 patented technologies
Lenkerstütze / Guidon post:	Tern Physis 3D (G2), 3D forged, 5 patented technologies, 12°, 250 mm
Vorbau / Potence:	Syntace VRO, adjustable, Built for Tern
Lenker / Guidon:	Kinetix Pro X, 7050-Al, multi-stage butted
Sattel / Selle:	Ergon SMC30 Pro, TiNox Rails
Sattelstütze / Tige de selle:	Stasis by Syntace, 7050-Al, hard-anodized
Bremsen / Friens:	Shimano SLX, hydraulic disc
Bremshebel / poignée des freins:	Shimano SLX, hydraulic disc
Vorderrad / Roue avant:	Kinetix Pro X Disc, Paired Spoke technology, straight-pull design, 20H, asymmetric flange, 700 g
Hinterrad / Roue arrière:	Kinetix Pro X Disc, Paired Spoke technology, straight-pull design, 20H, asymmetric flange, 820 g
Reifen / Pneus:	Schwalbe Kojak, 35-559, foldable, puncture protection, 95 psi
Schalthebel / Commandes:	Shimano Ultegra, 2 x 11 spd
Umwerfer / derailleur avant:	Shimano 105
Wechsel / derailleur arrière:	Shimano Ultegra
Kurbelgarnitur / Pédalier:	FSA Gossamer Pro, 50/34T, BB386 oversized aluminum spindle
Kassette / Cassette:	Shimano 105, 11-28T, 11 spd
Innenlager / Jeu de pédalier:	FSA MegaEVO, BB386
Pedalen / Pédales:	MKS UB-LITE EZY, QR
Gewicht / Poids:	11.3 kg

Eclipse P20

Die Überholspur / La voie de dépassement

1699.00



Mit nur wenigen Falträdern lassen sich Kurven so herrlich ins Visier nehmen und so sauber und zielgenau kassieren, wie mit diesem Leichtgewicht. Schon im Stand schreit es förmlich „Komm schon, Aufsteigen! Gleich ist Abfahrt“. Und diesem Aufruf sollte man unbedingt erliegen.

L'Eclipse P20 est un vélo de course haute-performance qui se plie en un rien de temps. Avec ses roues de 26 pouces custom à rayons couplés type Rolf, une potence Physis™ 3D de 250mm et une géométrie du cadre conçue pour la compétition, l'Eclipse P20 est conçu pour la vitesse. Il est doté d'une finition noire matte, de freins à disques hydrauliques et d'avantages cachés tels que les poignées BioLogic Arx Grips avec une clé multi-outil intégrée.

Radgröße / Grandeur des roues:	26"
Übersetzung / Vitesses:	2 x 10
Rahmen / Cadre:	Tern Eclipse, hydroformed 7005-Al w/ smooth TIG welding, OCL+ joint, 3 patented technologies
Lenkerstütze / Guidon post:	Tern Physis 3D (G2), 3D forged, 5 patented technologies, 12°, 250 mm
Vorbau / Potence:	Syntace VRO, adjustable, Built for Tern
Sattel / Selle:	Tern Porter+, patented GripPad design, PrimeGel padding
Sattelstütze / Tige de selle:	SuperOversize, 6061-Al, forged clamp
Bremsen / Friens:	Tektro Auriga, hydraulic disc
Bremshebel / poignée des freins:	Tektro Auriga, hydraulic disc
Vorderrad / Roue avant:	Kinetix Pro Disc, Paired Spoke technology, Shimano Centerlock, 20H
Hinterrad / Roue arrière:	Kinetix Pro Disc, Paired Spoke technology, Shimano Centerlock, 20H
Reifen / Pneus:	Schwalbe Kojak, 35-559, foldable, puncture protection, 95 psi
Schalthebel / Commandes:	Shimano Tiagra, 2 x 10 spd
Umwerfer / derailleur avant:	Shimano Tiagra
Wechsel / derailleur arrière:	Shimano Tiagra
Kurbelgarnitur / Pédalier:	FSA Vero, 50/34T
Kassette / Cassette:	Shimano Tiagra, 11-32T, 10 spd
Pedalen / Pédales:	LiteForm QR, alloy body, QR right/standard left
Ständer / Béquille:	Premium center mount
Gewicht / Poids:	12.22 kg

Eclipse Tour

Für Globetrotter und Weltenbummler / Pour les globetrotters

2299.00



Stressfrei Meter machen, Land und Leute kennenlernen, bequem reisen: ein Fall für unseren großen Premium-Allrounder, der gerne zum Packesel mutiert. Abenteuer schätzen die Möglichkeit, den großen Tourer auch abseits von Jakobsweg und Co. als soliden Begleiter an der Seite zu wissen.

Faites les voyages sans stress, apprenez à connaître le pays et ses habitants, voyagez confortablement: un cas pour notre grand multi-premium vélo, qui aime se transformer en mule. Les aventuriers apprécient la possibilité de connaître le grand voyageur s'éloignant du Chemin de Saint-Jacques et Cie en tant que solide compagnon à ses côtés.

Radgröße / Grandeur des roues:	24"
Übersetzung / Vitesses:	2 x 9 Speed
Rahmen / Cadre:	Eclipse, hydroformed 7005-Al, patented OCL Joint and DoubleTruss technology, Igu bearings
Vorbau / Potence:	Andros, adjustable, patented technology, Norglide bearings
Lenker / Guidon:	Kinetix Pro, double-butted 7050-AL, for VRO
Sattel / Selle:	BioLogic Phia, PrimeGel padding
Bremsen / Friens:	Avid BB7, disc
Bremshebel / poignée des freins:	Avid FR5
Vordere Nabe / Moyeu avant:	BioLogic Joule 3 dynamo, disc
Hintere Nabe / Moyeu arrière:	Kinetix Pro, sealed cartridge bearings, disc, QR
Reifen / Pneus:	Schwalbe Big Ben 55-507, LiteSkin sidewall, RaceGuard puncture protection, Reflex
Schalthebel / Commandes:	SRAM X5 trigger, 2 x 9 spd
Umwerfer / derailleur avant:	Microshift, forged aluminum, for flatbar road
Wechsel / derailleur arrière:	SRAM X7
Kurbelgarnitur / Pédalier:	FSA Vero compact, 50/34T
Kassette / Cassette:	Sprocket 20 TOOTH
Pedalen / Pédales:	MKS EZY QR
Ständer / Béquille:	Cargo, rear drop-out mounted, Pletscher-licensed
Scheinwerfer / Phares:	Valo 2, 41 lux/150 lumens
Rücklicht / feu arrière:	Spanninga Premium, Dynamo LED with Standlight
Schutzbleche / Garde-boue	SKS Aluflex PET, XXL spoiler, stainless hardware
Gepäckträger / Porte-baggage	Front: Spartan Rack 100; Rear: Cargo Rack
Gewicht / Poids:	15.4kg

Link

Link D8

Der Alleskönner / Le « touche à tout »

799.00



Handys, Regenschirme, Schnappschusskameras – der natürliche Bogen der Entwicklung bewegt sich in Richtung mehr Tragbarkeit. Auch bei dem Fahrrad ist das nicht anders. Das Link D8 ist der tägliche Reisebegleiter, sei es einfach nur auf dem Rad oder in Kombination mit Bussen, Zügen oder Autos.

Téléphones mobiles, parapluies, appareils photo – l'évolution naturelle s'oriente vers plus de portabilité – le vélo n'est pas différent. Le Link D8 est votre compagnon de route au quotidien, que votre trajet se fasse exclusivement sur deux roues ou combiné avec trains, bus ou voiture.

Radgrösse / Grandeur des roues:	20"
Übersetzung / Vitesses:	1 x 8
Rahmen / Cadre:	Tern Link, aluminum, FBL 2 joint, 3 patented technologies
Lenkerstütze / Guidon post:	Tern Physis 3D (G2), 3D forged, 5 patented technologies, 12°, 375 mm
Vorbau / Potence:	Fixed height, forged QR
Steuersatz / jeu de direction:	Flux, cartridge bearings, Physis integrated
Lenker / Guidon:	Flat bar, 6061-Al
Sattel / Selle:	Velo Comfort
Sattelstütze / Tige de selle:	SuperOversize, 6061-Al, micro-adjust clamp
Bremsen / Friens:	V, aluminum, linear spring
Bremshebel / poignée des freins:	V, aluminum bracket/lever
Vordere Nabe / Moyeu avant:	Mini, aluminum
Hintere Nabe / Moyeu arrière:	8 spd, aluminum
Reifen / Pneus:	Impac BigPac, 50-406, Reflex
Schalthebel / Commandes:	Shimano, twist, 1 x 8 spd
Wechsel / derailleur arrière:	Shimano Tournay TX
Kurbelgarnitur / Pédalier:	Forged 6061 aluminum, 52T
Kassette / Cassette:	Shimano 11-30T, 8 spd
Pedalen / Pédales:	Folding, alloy body
Ständer / Béquille:	Deluxe center mount
Gepäckträger / Porte-baggage	Tern Rack
Gewicht / Poids:	12.8 kg

Link D7i

Das Verstohlene / le furtif

999.00



Trendsetter, die auf der Suche nach dem ausgefallensten Style zur neuen Saison sind, sind beim Link D7i fehl am Platz. Aber so was von. Das vollausgestattete Topmodell der Link-Reihe spielt seine Vorzüge nämlich durch sein vernünftiges und durchdachtes Inneres aus. Selbst an kleinste Details wie dem rundumlaufenden Kettenschutz wurde gedacht.

Les créateurs de tendances qui recherchent le style le plus chic pour la nouvelle saison ne sont pas à leur place avec le lien D7i. Mais quelque chose comme ça. Le modèle haut de gamme de la série Link, doté de toutes les fonctionnalités, joue ses atouts, notamment par son intérieur sensible et réfléchi. Même les plus petits détails, tels que le garde-chaîne polyvalent, ont été pensés.

Radgrösse / Grandeur des roues:	20"
Übersetzung / Vitesses:	1 x 7
Rahmen / Cadre:	Tern Link, aluminum, OCL+ joint, 3 patented technologies
Lenkerstütze / Guidon post:	Tern Physis 3D (G2), 3D forged, 5 patented technologies, 12°, 350 mm
Vorbau / Potence:	Tern Andros (G2), adjustable, forged construction, patented technology
Lenker / Guidon:	Flat bar, 6061-Al, Andros butted
Sattel / Selle:	BioLogic Como DLX
Sattelstütze / Tige de selle:	SuperOversize, 6061-Al, micro-adjust clamp
Bremsen / Friens:	V, aluminum, linear spring
Bremshebel / poignée des freins:	V, aluminum bracket/lever
Vordere Nabe / Moyeu avant:	Mini, aluminum
Hintere Nabe / Moyeu arrière:	Shimano Nexus 7 freewheel
Reifen / Pneus:	Schwalbe Big Apple, 50-406, puncture protection, Reflex
Schalthebel / Commandes:	Shimano Nexus, 1 x 7 spd
Kurbelgarnitur / Pédalier:	Forged 6061 aluminum crank arms, hand-polished
Kassette / Cassette:	17T
Pedalen / Pédales:	Folding, alloy body
Kettenschutz / garde de chaîne:	BioLogic FreeDrive
Ständer / Béquille:	Deluxe center mount
Schutzbleche / Garde-boue:	RP Chromeplastic, stainless hardware
Gepäckträger / Porte-baggage:	Tern Loader Rack (G2)
Gewicht / Poids:	14.4 kg

Für Menschen die gerne in der Stadt fahren.
Pour les cyclistes qui apprécient rouler en ville.



Trendsetter, die auf der Suche nach dem ausgefallensten Style zur neuen Saison sind, sind beim Link D7i fehl am Platz. Aber so was von. Das vollausgestattete Topmodell der Link-Reihe spielt seine Vorzüge nämlich durch sein vernünftiges und durchdachtes Inneres aus. Selbst an kleinste Details wie dem rundumlaufenden Kettenschutz wurde gedacht.

Les créateurs de tendances qui recherchent le style le plus chic pour la nouvelle saison ne sont pas à leur place avec le lien D7i. Mais quelque chose comme ça. Le modèle haut de gamme de la série Link, doté de toutes les fonctionnalités, joue ses atouts, notamment par son intérieur sensible et réfléchi. Même les plus petits détails, tels que le garde-chaîne polyvalent, ont été pensés.

Radgröße / Grandeur des roues:	20"
Übersetzung / Vitesses:	1 x 7
Rahmen / Cadre:	Tern Link, aluminum, OCL+ joint, 3 patented technologies
Lenkerstütze / Guidon post:	Tern Physis 3D (G2), 3D forged, 5 patented technologies, 12", 350 mm
Vorbau / Potence:	Tern Andros (G2), adjustable, forged construction, patented technology
Lenker / Guidon:	Flat bar, 6061-Al, Andros butted
Sattel / Selle:	BioLogic Como DLX
Sattelstütze / Tige de selle:	SuperOversize, 6061-Al, micro-adjust clamp
Bremsen / Friens:	V, aluminum, linear spring
Bremshebel / poignée des freins:	V, aluminum bracket/lever
Vordere Nabe / Moyeu avant:	Mini, aluminum
Hintere Nabe / Moyeu arrière:	Shimano Nexus 7 freewheel
Reifen / Pneus:	Schwalbe Big Apple, 50-406, puncture protection, Reflex
Schalthebel / Commandes:	Shimano Nexus, 1 x 7 spd
Kurbelgarnitur / Pédalier:	Forged 6061 aluminum crank arms, hand-polished
Kassette / Cassette:	17T
Pedalen / Pédales:	Folding, alloy body
Kettenschutz / garde de chaîne:	BioLogic FreeDrive
Ständer / Béquille:	Deluxe center mount
Schutzbleche / Garde-boue:	RP Chromeplastic, stainless hardware
Gepäckträger / Porte-baggage:	Tern Loader Rack (G2)
Gewicht / Poids:	14.4 kg



Vollausgestattetes Kettenschaltungsmodell in ansprechendem Design. Wie seine „Kollegen“ faltet es sich schnell und kompakt und damit in die Herzen der Nutzer, denen sich so eine perfekte Mobilitätsverlängerung anbietet.

Le Link C8 apporte notre cœur de technologie sur un vélo à un prix exceptionnel et offrant une conduite bien meilleure. Avec sa colonne de direction rigide à forge 3D, ses vitesses polyvalentes, et des pneus confortables, le C8 est le Choix du Peuple. Il se plie rapidement tout petit – de telle sorte qu'il est très facile de le ranger ou de le transporter avec soi.

Radgröße / Grandeur des roues:	20"
Übersetzung / Vitesses:	1 x 8
Rahmen / Cadre:	Tern Link, aluminum, FBL 2 joint, 3 patented technologies
Lenkerstütze / Guidon post:	Tern Physis 3D (G2), 3D forged, 5 patented technologies, 12", 375 mm
Vorbau / Potence:	Fixed height, forged QR
Steuersatz / jeu de direction:	Flux, cartridge bearings, Physis integrated
Lenker / Guidon:	Flat bar, 6061-Al
Sattel / Selle:	Velo Comfort
Sattelstütze / Tige de selle:	SuperOversize, 6061-Al, micro-adjust clamp
Bremsen / Friens:	V, aluminum, linear spring
Bremshebel / poignée des freins:	V, aluminum bracket/lever
Vordere Nabe / Moyeu avant:	Mini, aluminum
Hintere Nabe / Moyeu arrière:	8 spd, aluminum
Reifen / Pneus:	Impac BigPac, 50-406, Reflex
Schalthebel / Commandes:	Shimano, twist, 1 x 8 spd
Wechsel / derailleur arrière:	Shimano Tourney TX
Kurbelgarnitur / Pédalier:	Forged 6061 aluminum, 52T
Kassette / Cassette:	Shimano 11-30T, 8 spd
Pedalen / Pédales:	Folding, alloy body
Ständer / Béquille:	Deluxe center mount
Gepäckträger / Porte-baggage:	Tern Rack
Gewicht / Poids:	12.8 kg



Für Menschen die gerne in der Stadt fahren.
Pour les cyclistes qui apprécient rouler en ville.

Node



Für Menschen die gerne in der Stadt fahren.
Pour les cyclistes qui apprécient rouler en ville.

Node D8

Das Neutrale / Le Naturel

899.00



Auch das Node Kettenschaltungs-Modell beweist, dass Stadträder keine Langweiler sein müssen. Das illustre Ensemble aus technisch durchdachten und funktionalen Faltrad-Spezifika sowie das ansprechende Äußere machen Lust auf die erste Fahrt ins Büro. Dämpfungsintensive Balloon-Bereifung, aufrechte Sitzposition und der Anti-Stress-Lenker sorgen zudem für ein entspanntes Ankommen.

Le Node D8 est la bête de somme parmi notre famille de vélos pour la ville. Avec ses grandes roues, ses pneus confortables, un guidon de ville recourbé, il est aussi solide et confortable qu'un vélo hollandais, mais avec un avantage tout particulier: il se plie en moins de 10 secondes.

Radgröße / Grandeur des roues:	24"
Übersetzung / Vitesses:	1 x 8
Rahmen / Cadre:	Tern Node, aluminum, OCL+ joint, 2 patented technologies
Lenkerstütze / Guidon post:	Tern Physis 3D (G2), 3D forged, 5 patented technologies, 12°, 290 mm
Vorbau / Potence:	Tern Andros (G2), adjustable, forged construction, patented technology
Lenker / Guidon:	Tern Sweep, 6061-Al, Tern Andros butted
Sattel / Selle:	BioLogic Como DLX
Sattelstütze / Tige de selle:	SuperOversize, 6061-Al, micro-adjust clamp
Bremsen / Friens:	V, aluminum, linear spring
Bremshebel / poignée des freins:	V, aluminum bracket/lever
Vordere Nabe / Moyeu avant:	Aluminium
Hintere Nabe / Moyeu arrière:	Formula, 8 spd cassette, QR
Reifen / Pneus:	Schwalbe Big Apple, 50-507, puncture protection, Reflex
Schalthebel / Commandes:	Shimano, trigger, 1 x 8 spd
Wechsel / derailleur arrière:	Shimano Claris
Kurbelgarnitur / Pédalier:	Cold-forged 6061 aluminum crank arms, hand-polished
Kassette / Cassette:	Shimano, 11-30T, 8 spd
Pedalen / Pédales:	Folding, alloy body
Ständer / Béquille:	Deluxe center mount
Schutzbleche / Garde-boue:	Freelance, stainless hardware
Gepäckträger / Porte-baggage:	Tern Freight Rack
Gewicht / Poids:	13.3 kg

Node D7i

Local Hero / Local hero

1099.00



Mit der Node-Baureihe interpretieren wir das Urban-Bike neu. Maximalen Komfort bietet die Balloon-Bereifung und die Geometrie, die für eine aufrechte Sitzhaltung sorgt. In Kombination mit dem geschwungenen Lenker eine absolute Wohlfühl-Oase. Das Dekor - Ton-in-Ton mit der Lackierung - und die schwarzen Komponenten machen es optisch zu einem zeitlosen Haben-Wollen-Rad.

Avec la série Node, nous réinterprétons le vélo urbain. Les pneus du ballon et la géométrie qui assure une posture assise verticale offrent un confort maximal. En combinaison avec le guidon incurvé, une véritable oasis de bien-être. Le décor - ton sur ton avec la peinture - et les composants noirs en font optiquement un volant intemporel.

Radgröße / Grandeur des roues:	24"
Übersetzung / Vitesses:	1 x 7
Rahmen / Cadre:	Tern Node, aluminum, OCL+ joint, 2 patented technologies
Lenkerstütze / Guidon post:	Tern Physis 3D (G2), 3D forged, 5 patented technologies, 12°, 290 mm
Vorbau / Potence:	Tern Andros (G2), adjustable, forged construction, patented technology
Lenker / Guidon:	Tern Sweep, 6061-Al, Tern Andros butted
Sattel / Selle:	BioLogic Como DLX
Sattelstütze / Tige de selle:	SuperOversize, 6061-Al
Bremsen / Friens:	V, aluminum, linear spring
Bremshebel / poignée des freins:	V, aluminum, linear spring
Vordere Nabe / Moyeu avant:	Shimano 1.5W dynamo
Hintere Nabe / Moyeu arrière:	Shimano Nexus 7 freewheel
Reifen / Pneus:	Schwalbe Big Apple, 50-507, puncture protection, Reflex
Schalthebel / Commandes:	Shimano Nexus, 1 x 7 spd
Kurbelgarnitur / Pédalier:	Cold-forged 6061 aluminum crank arms, hand-polished
Kassette / Cassette:	17T
Pedalen / Pédales:	Folding, alloy body
Kettenschutz / garde de chaîne:	BioLogic FreeDrive
Ständer / Béquille:	Deluxe center mount
Scheinwerfer / Phares:	Tern Valo 2, 41 lux/150 lumens
Rücklicht / feu arrière:	Deluxe LED
Schutzbleche / Garde-boue:	Freelance, stainless hardware
Gepäckträger / Porte-baggage:	Tern Freight Rack
Gewicht / Poids:	14.2 kg

GSD ACCESSOIRES

Frontträger aus Alu mit Alugrundfläche
Porte bagage avant en alu avec plaque en alu

139.00



Heckträger aus Alu mit Alugrundfläche
Porte bagage arriere en alu avec plaque en alu

139.00



Seitliche Trageflächen zum Abstützen von Ladungen
Tern GSD SideKick Lower Deck, Support latérale

60.00



Sitzkissen für Gepäckträger
Coussins de siège pour porte-bagages Arriere

65.00



Fussrasten für Passagier
Coussins de siège pour porte-bagages Arriere

29.00



Zusatzlenker zu Gepäckträgersitzkissen
Guidion supplémentaire pour coussin

59.90



Packtaschen, 31L wasserresistent, 2 Stk.
Sacoches, 31L, résistant à l'eau, 2 pcs.

199.00



Clubhouse Träger für Tern GSD
Porte de bagage Clubhouse pour Tern GSD

179.90



ACHTUNG
Gemäss Schweizer Strassenverkehrsgesetz ist das Mitführen von Kindern in diesem Clubhouse in der Schweiz nicht gestattet.

ATTENTION
Selon la loi sur la circulation routière Suisse, Il n'est pas autorisés à transporter les enfants dans le clubhouse.



Zubehör speziell für das GSD
Accessoires spécifique pour le GSD

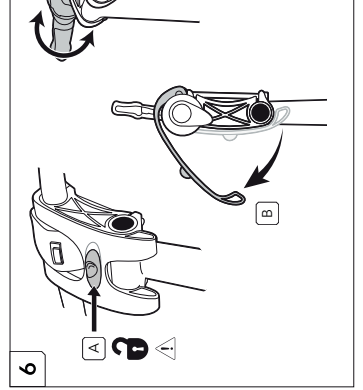
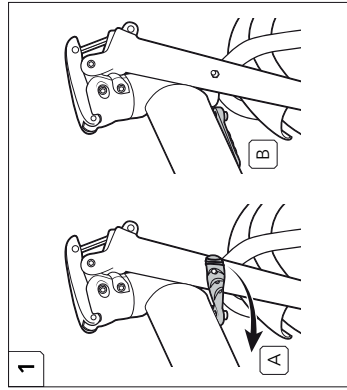
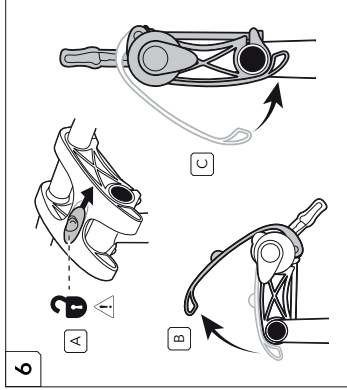
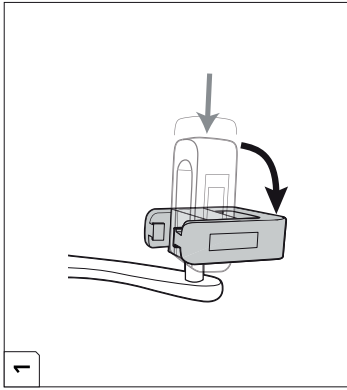
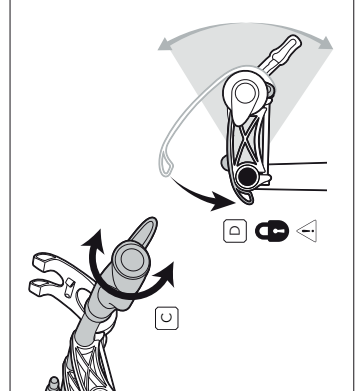
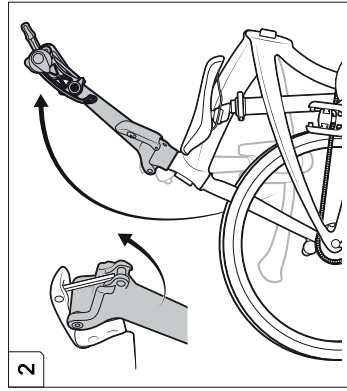
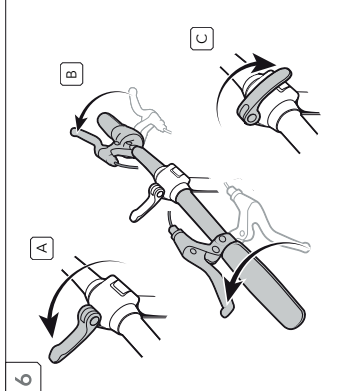
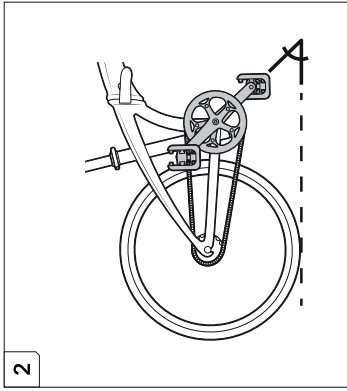
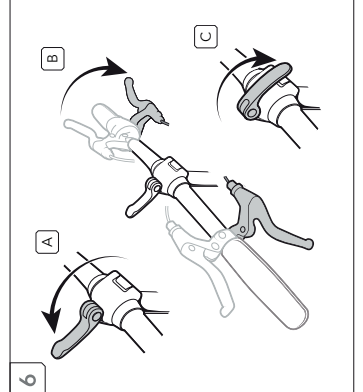
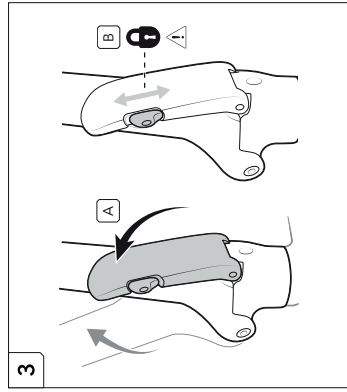
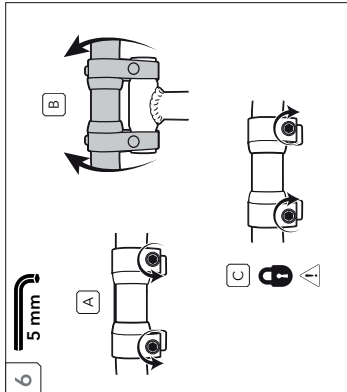
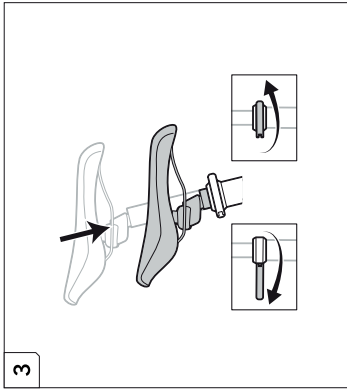
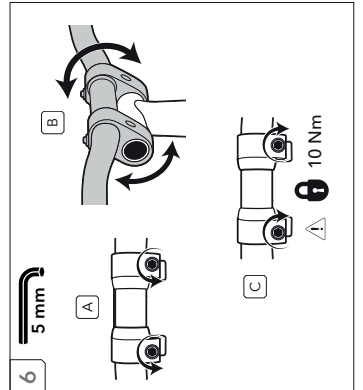
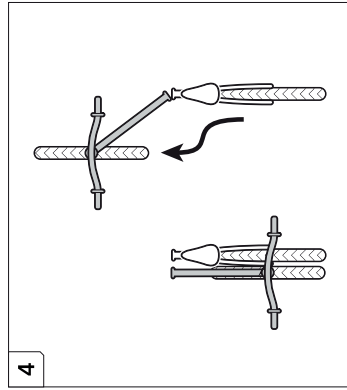
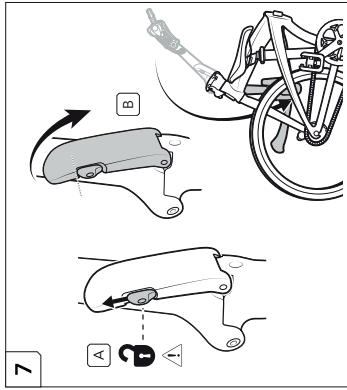
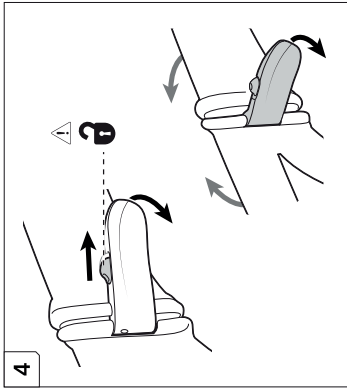
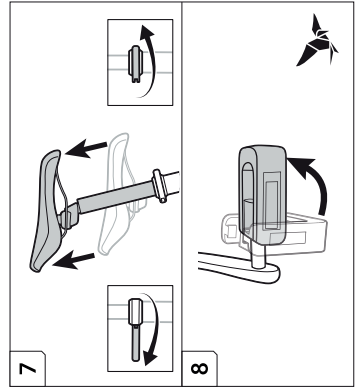
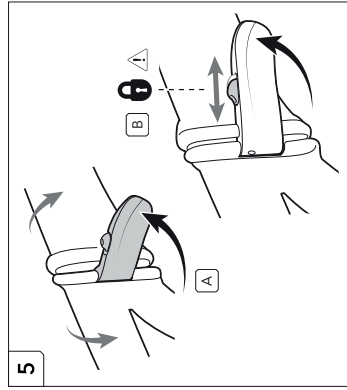
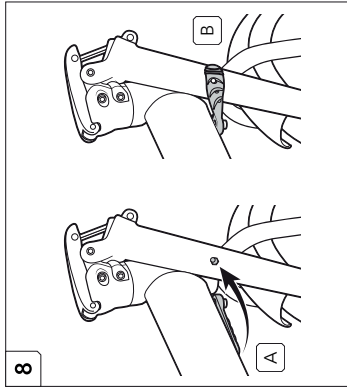
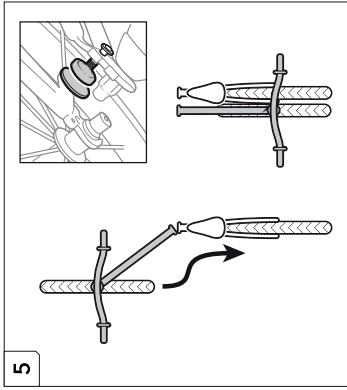



amstler
bikes & parts

AMSLER & Co. AG
Lindenstrasse 16
8245 Feuerthalen ZH
052 647 36 36
velo@amstler.ch
www.amslervelo.ch

Ihr Tern-Händler / Votre Tern-Marchand

